

INSTALLATIONS- UND WARTUNGSANLEITUNG



VP1-PH/RX Fast WiFi

Warnungen



DEUTSCH

Sicherheitshinweise

- Bitte lesen Sie die nachstehenden Anweisungen aufmerksam durch, da sie sämtliche Informationen enthalten, die Sie für Installation, Verwendung und Wartung benötigen.
- Sobald Sie die Pumpe in Empfang genommen haben, prüfen Sie, ob die Pumpe und alle Komponenten komplett sind. Bei Abweichungen wenden Sie sich vor Inbetriebnahme bitte an einen qualifizierten Mitarbeiter.
- Dieses Handbuch ist sorgfältig aufzubewahren, sodass es bei Bedarf zu Rate gezogen werden kann.
- Stellen Sie vor der Installation der Pumpe sicher, dass die elektrischen Daten auf dem Pumpenaufkleber mit denen Ihrer elektrischen Anlage übereinstimmen.
- Nehmen Sie die Pumpe nicht in Betrieb, wenn Sie nasse Hände oder Füße haben.
- Setzen Sie die Pumpe nicht der Witterung aus.
- Die Ausrüstung darf nur von qualifizierten Personen bedient werden.
- Falls der Pumpen-Ausschalter nicht ordnungsgemäß funktioniert, wenden Sie sich zwecks Reparatur an unseren Technischen Support.
- Um eine korrekte Funktionsweise sicherzustellen, ist es erforderlich, Original-Ersatzteile und Original-VERDER-Zubehör zu verwenden. VERDER übernimmt keine Haftung für Ausfälle aufgrund von unbefugten Änderungen oder der Verwendung von Nicht-Original-Ersatzteilen und -Zubehör.
- Die elektrische Anlage muss den Vorschriften des betroffenen Landes entsprechen.

Die Raumtemperatur darf nicht über 45 °C liegen. Die niedrigste Temperatur hängt von der Chemikalie ab, die in flüssigem Zustand bleiben muss.



Alle Wartungs- und Reparaturarbeiten dürfen nur mit isolierten elektrischen und hydraulischen Anlagen durchgeführt werden.



Bei Wartung und Reparatur von Teilen, die in Kontakt mit Chemikalien sind, muss persönliche Schutzausrüstung getragen werden (Handschuhe, Schürze, Brille usw.).

Nichtbeachtung der Anweisungen kann zu Schäden an der Ausrüstung und im Extremfall zu Verletzungen führen.

Auslegungsstandard

Unsere Pumpen sind gemäß aktuellen allgemeinen Standards ausgelegt, verfügen über CE-Kennzeichnung und entsprechen folgenden EU-Richtlinien:

- 2014/30/EG über elektromagnetische Verträglichkeit und
- 2014/35/EG Niederspannungsrichtlinie.

Im Hinblick darauf, und um eine hohe Zuverlässigkeit und kontinuierliche Funktionsfähigkeit der Pumpe sicherzustellen, ist es erforderlich, sich insbesondere bei der Wartung an die Anweisungen in diesem Handbuch zu halten.

VERDER übernimmt keine Haftung für Änderungen an der Ausrüstung, die nicht von qualifizierten Personen durchgeführt wurden.

IM LIEFERUMFANG ENTHALTENES STANDARD-ZUBEHÖR



Fussventil



Impfventil

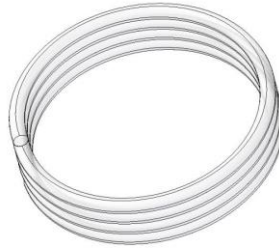

Saugschlauch, 2m PVC



Druckschlauch, 2m PE

ZUBEHÖR, OPTIONAL ERHÄLTlich



Sondenhalter



Pufferlösungen



Mess-Sonde



Anbohrschelle



DOSIERUNG VON CHEMIKALIEN

Diese Pumpen wurden entwickelt um Säure/Säurelösung (pH-Wert-Korrektur) oder flüssiges Chlor (Chlorwertkorrektur) zu dosieren.

Mit diesen Pumpen ist nur Schwefelsäure (H_2SO_4) oder flüssiges Chlor zu verwenden. Andere Produkte, wie z.B. Salzsäure, dürfen nicht verwendet werden da dies die Pumpe schädigen kann. Wird ein andere Produkt als Schwefelsäure oder flüssiges Chlor verpumpt verfällt automatisch die Garantie.

FUNKTIONSPRINZIP

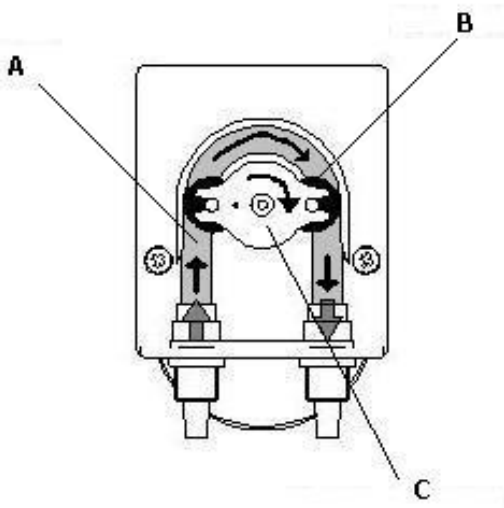

Das Funktionsprinzip der Schlauchpumpe basiert auf Druck und Entspannung des Schlauchs (A) durch die Rollenhalterung (C), die vom Motor bewegt wird. Die Doppelbewegung des Schlauchs aus Druck und Entspannung erzeugt im Schlauch einen Sog, mit dem die Chemikalie angesaugt und weitertransportiert wird. Der Durchfluss hängt von der Umdrehungszahl des Motors und vom Durchmesser des Schlauchs ab.

MONTAGE

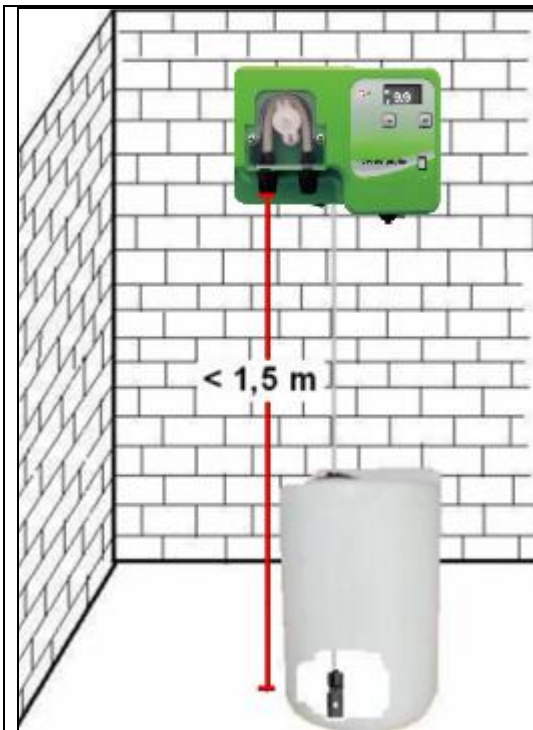

Allgemeine Hinweise

Installation der Pumpe:

- Pumpenanschlüsse müssen immer in einer vertikalen Position gehalten werden (+/- 15°)
- Die beiden mitgelieferten Schrauben dienen zur Befestigung des DUAL an der Wand. Der Abstand zwischen den beiden Wandbohrungen beträgt 215 mm. - Die Montage erfolgt in einer geeigneten Höhe bis zu 1,5 m über der Chemikalie. Wenn die Pumpe unterhalb der Füllstandshöhe der Chemikalie installiert werden muss, ist ein Einspritzventil oder eine Rücklaufsperrung erforderlich.
- Die Pumpe nicht über einem Tank installieren, wenn dort Flüssigkeitsdämpfe aufsteigen, es sei denn, sie ist hermetisch abgeschlossen.
- Die Installation erfolgt in einem gut belüfteten Bereich mit einer **Höchsttemperatur von 45 °C**; der Montageort ist vom Bediener für regelmäßige Wartungsarbeiten gut erreichbar.

ELEKTRISCHER ANSCHLUSS

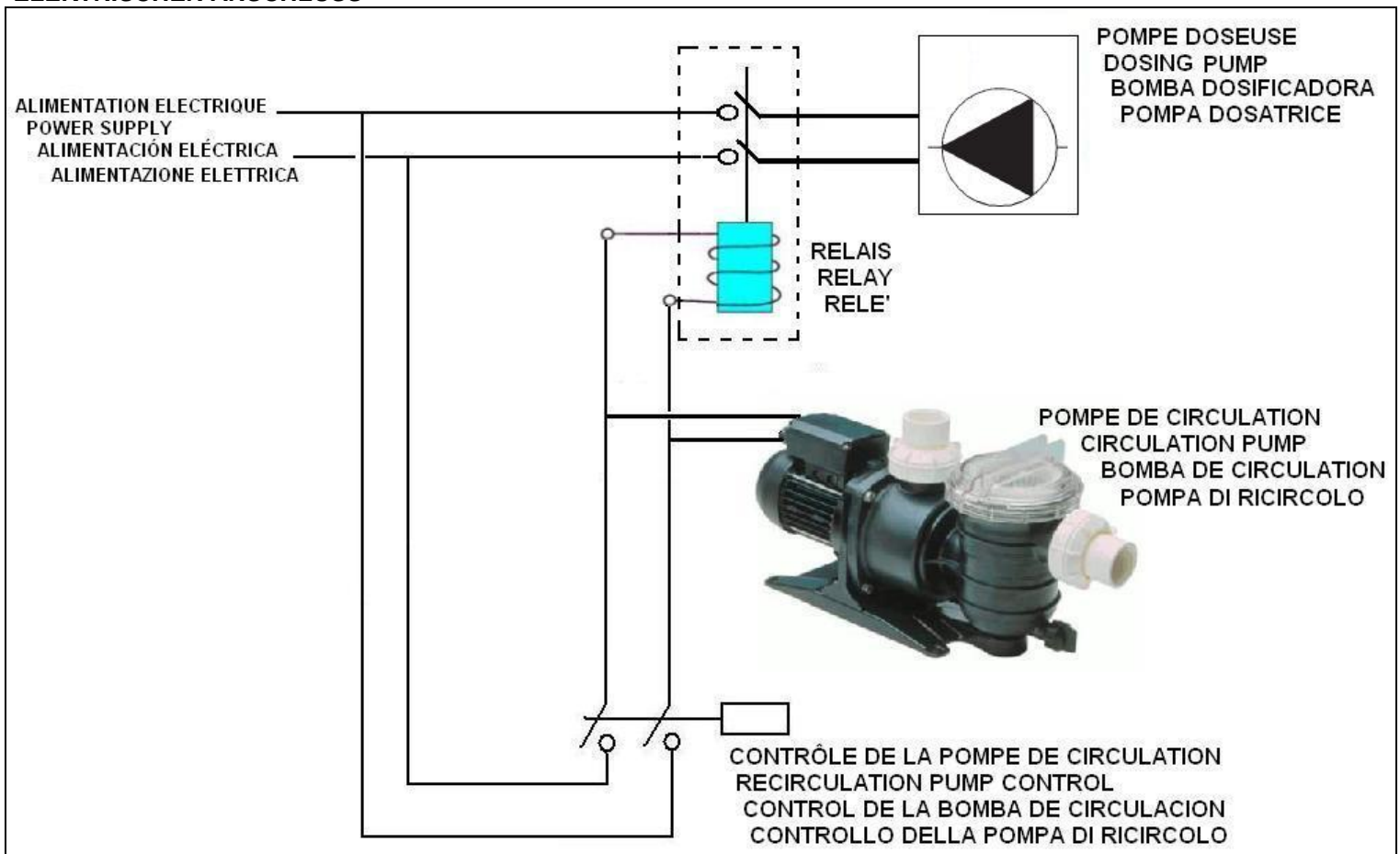

ACHTUNG Die Pumpe sollte nur dann an die Spannungsversorgung angeschlossen werden, wenn die Pool-Umwälzpumpe auch fördert und das Wasser zirkuliert.

Stellen Sie sicher, dass die Spannungsversorgung mit den Werten auf dem Typenschild übereinstimmt. Um Schäden an der Elektronik der Dosierpumpe zu vermeiden, sollte die Pumpe nicht auf direktem Weg mit der Zirkulationspumpe parallel angespeist, sondern mittels eines Relais getrennt werden. Ob die Pumpe eingeschaltet ist, sehen Sie am Display.

HYDRAULISCHER ANSCHLUSS

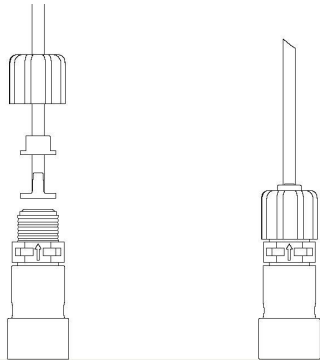

FUSSVENTIL

Schließen Sie den Saugschlauch (PVC transluscent, weich) an das Fußventil an, der im Lieferumfang enthalten ist. Führen Sie den Schlauch vorsichtig und vollständig ein, zuerst die Überwurfmutter, dann den Schlauchschutz, und zum Schluss den Schlauchanschluss (im Schlauch). Schrauben Sie die Mutter ein, und bringen Sie den Fußfilter in den Dosierbehälter.

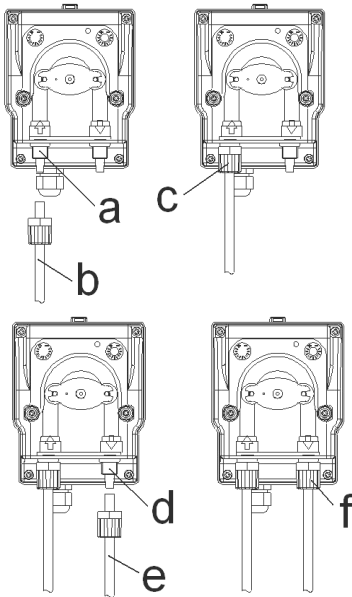

Die Förderrichtung der Pumpe ist mittels Richtungspfeilen am Gehäuse markiert, Stellen Sie sicher, dass die Schläuche am richtigen Anschluss montiert werden!

SAUGANSCHLUSS PUMPE:

Verbinden Sie den Saugschlauch (b) mit dem Sauganschluss an der Pumpe (a) und fixieren Sie diesen mittels der Überwurfmutter (c).

DRUCKANSCHLUSS PUMPE:

Verbinden Sie den Druckschlauch (e) mit dem Druckanschluss der Pumpe (d), fixieren Sie diesen mittels der Überwurfmutter (f).

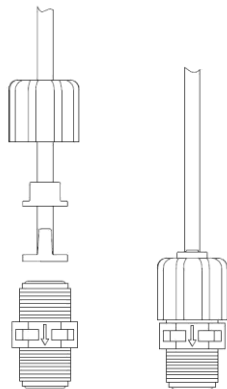

IMPFVENTIL

Der Anschluss der Pumpe an die Anlage muss stets über das mitgelieferte Impfvventil durchgeführt werden. Nachdem Sie auf das Rohr der Anlage einen 1/2" Gf-Nippel in den Einspritzpunkt der Chemikalie angebracht haben, bringen Sie etwas Teflonband um das Gewinde des Impfvventils an und schrauben es in das Rohr. Schrauben Sie die Mutter ab, und schieben Sie den Druckschlauch (Polyethylen) durch, dann den Schlauchschutz und zum Schluss drücken Sie den Schlauch in den konischen Anschluss, drehen Sie ihn vollständig ein. Ziehen Sie die Mutter fest.



ACHTUNG

Bevor die Pumpe in Betrieb genommen wird, ist es unerlässlich, vorher aufmerksam die toxikologischen Sicherheitsdatenblätter mit der Dosierung der Chemikalie zu lesen, um deren Verhalten und das der Sicherheitsvorrichtungen bestimmen zu können und entsprechend zu handeln.

WIEDERKEHRENDE ÜBERPRÜFUNG UND WARTUNG

 **ACHTUNG: Bevor Sie Arbeiten an der Pumpe vornehmen, müssen Sie unbedingt den Netzstecker ziehen!**

Regelmässige Überprüfung ist für einen langen und problemlosen Betrieb der Pumpe unerlässlich. Folgende Anweisungen sollen strikt eingehalten werden

Überprüfung des Füllstandes der Chemikalien	1 x pro Woche
Saug und Druckschlauch auf Verunreinigungen überprüfen	1 x pro Woche
Filterstatus prüfen	1 x pro Woche
Manuelle Kontrolle der Werte mittels externer Kontrollmethode (Tabletten, Messgerät,...)	1 x pro Woche
Kalibrierung	1 x alle 3 Monate oder im Falle eines auffälligen Messfehlers
Pumpenschlauchtausch	1 x pro Jahr
Mess-Sondentausch	1 x alle 2 – 3 Jahre

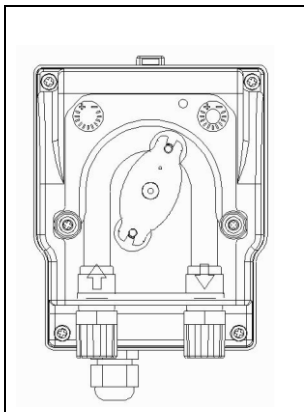

LAGERUNG

Im Falle einer Lagerung der Pumpe (z.B. über den Winter) muss der Pumpenschlauch geschützt werden. Es wird empfohlen, den Schlauch mit reinem Wasser zu spülen, um einen chemischen Angriff zu vermeiden.

Bei Lagerung der Pumpe mit eingebautem Schlauch sollte die Rolle nicht im Bereich des Sauganschlusses stehen.

Durch manuelles Drehen des Rotors (SPANNUNGSFREI) im Uhrzeigersinn kann der Rotor in die Position gedreht werden (wie in Abbildung).

Es wird empfohlen den Schlauch vor einer längeren Lagerung aus der Pumpe auszubauen.

VERSCHLEISSTEILE



Der Pumpenschlauch ist ein Verschleissteil und sollte 1 x pro Jahr getauscht werden (am Beginn der Saison). Die Mess-Sonde ist ebenfalls ein Verschleissteil, da es einem natürlichen Verschleiß unterliegt, demnach sind diese Teile von der Garantie ausgenommen

SCHLAUCHTAUSCH

 **ACHTUNG:** Bevor Sie Arbeiten an der Pumpe vornehmen, müssen Sie unbedingt den Netzstecker ziehen!

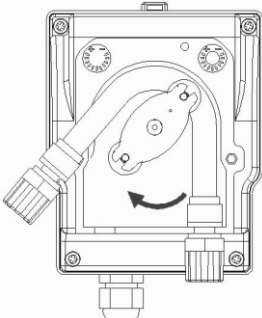
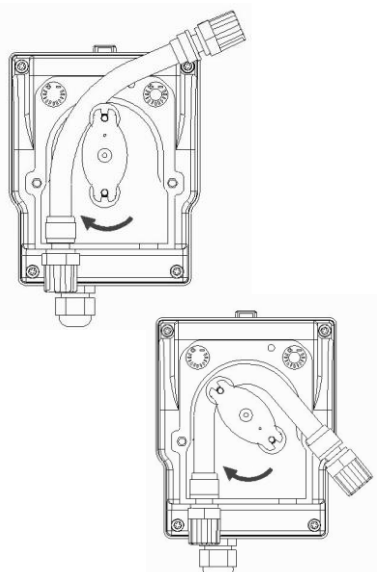
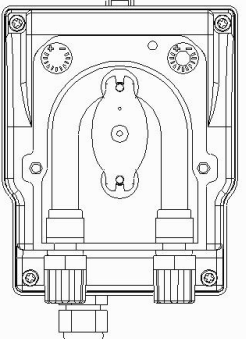
	<p>Ausbau des Schlauches</p> <p>Lösen Sie die beiden Rändelschrauben und entfernen Sie die Pumpenkopfabdeckung. Der Schlauch kann nun aus der Pumpe entfernt werden. Heben Sie dazu den Saugseitigen Anschluss aus dem Gehäuse (linker Anschluss). Drehen Sie den Rotor im Uhrzeigersinn und ziehen den Schlauch aus dem Pumpenkopf heraus.</p>
	<p>Einbau des Schlauches</p> <p>Schieben Sie den Schlauch in den Linken Schlauchanschluss des Gehäuses. Stellen Sie dabei sicher, dass der abgerundete Teil in das Gegenstück am Pumpenkopf eingreift. Durch Drehen des Rotors im Uhrzeigersinn und führen Sie den Schlauch mit der Drehbewegung in den Pumpenkopf ein.</p>
	<p>Schieben Sie den rechten Schlauchanschluss in die dafür vorgesehene Ausnehmung am Pumpenkopf.</p> <p>Montieren und Fixieren Sie die Pumpenkopfabdeckung mit den beiden Rändelschrauben.</p>

REINIGUNG UND LAGERUNG DER MESS-SONDEN

Tauchen Sie die Elektrode in eine saure Lösung (z.B. Essig 2%) für ca. 5 Minuten. Danach mit Wasser spülen. Es wird nicht empfohlen, die Elektroden austrocknen zu lassen, bei längerer Lagerung sollte die Elektrode in der wassergefüllten Schutzkappe aufbewahrt werden, um die Elektrode feucht zu halten.

HÄUFIGE PROBLEME

DE DIE PUMPE LÄUFT NICHT, UND DIE GRÜNE LED LEUCHTET NICHT.

Lösungen

1. *Kontrollieren Sie, dass der elektrische Anschluss ordnungsgemäß hergestellt ist.*
2. *Kontrollieren Sie, dass die Sicherung nicht durchgebrannt ist.*
3. *Den elektronischen Schaltkreis durch einen neuen ersetzen.*

DIE PUMPE ARBEITET EINWANDFREI, ABER IN DIE ANLAGE WIRD KEINE FLÜSSIGKEIT EINGESPRITZT.

Lösungen

1. *Flüssigkeitsstand im Flüssigkeitsbehälter kontrollieren.*
2. *Fußfilter kontrollieren, könnte geschlossen sein.*
3. *Kontrollieren Sie, dass das Einspritzventil nicht geschlossen ist.*
4. *Schlauch auf Schlauchbruch überprüfen*

CHEMIKALIEN TRETEN AUS DEM DOSIERKOPF AUS.

Lösungen

Kontrollieren Sie, dass der Peristaltikschlauch nicht beschädigt ist.

GARANTIEBESTIMMUNGEN

Für die von Verder Ltd. hergestellten Pumpen besteht eine Garantie von 24 Monaten auf Fertigungs- und Materialfehler, die mit der Auslieferung an den ersten Käufer beginnt.

Innerhalb der oben angegebenen Laufzeit liefert Verder Ltd. kostenlos jedes Teil, das nach Untersuchung durch Verder Ltd. oder einen autorisierten Händler einen Fertigungs- oder Materialfehler aufweist. Alternativ können die entsprechenden Teile direkt von Verder Ltd. oder autorisierten Werkstätten repariert werden. Es besteht jedoch keinerlei Haftung und keinerlei Verpflichtung einer Kostenübernahme für Schäden und direkte oder indirekte Verluste aufgrund der Verwendung oder nicht Verwendung, weder insgesamt noch teilweise. Die Kosten für die Montage und Demontage von Anlagen-Pumpen, Transportkosten und das Verwenden von Materialien (Filter, Ventile usw.) trägt der Käufer.

Die oben angeführten Pflichten von Verder Ltd entfallen aus folgenden Gründen:

- Die Pumpen werden nicht gemäß Anweisungen in Betriebsanleitung und Wartungsanweisungen von Verder Ltd. verwendet.
- Die Pumpen wurden von einer nicht von Verder Ltd. autorisierten Werkstatt repariert, demontiert, verändert.
- Es wurden keine Original-Ersatzteile von Verder Ltd. verwendet.
- Die Einspritzsysteme wurden von nicht geeigneten Produkten beschädigt.
- Die Elektroniksysteme wurden aufgrund äußerer Einflüsse beschädigt, egal was der Grund der Überlastung war.

Nach den 24 Monaten ab Lieferdatum endet die Garantie-laufzeit, und Verder Ltd. ist frei von jedweder Haftung bzw. jedweden oben beschriebenen Pflichten. Diese Garantie beginnt am 1. Januar 2006 und macht alle anderen Garantien null und nichtig, ersetzt sie, ausdrücklich oder implizit, und kann nicht schriftlich geändert werden.

ABMESSUNGEN VP1 PH / RX FAST WIFI

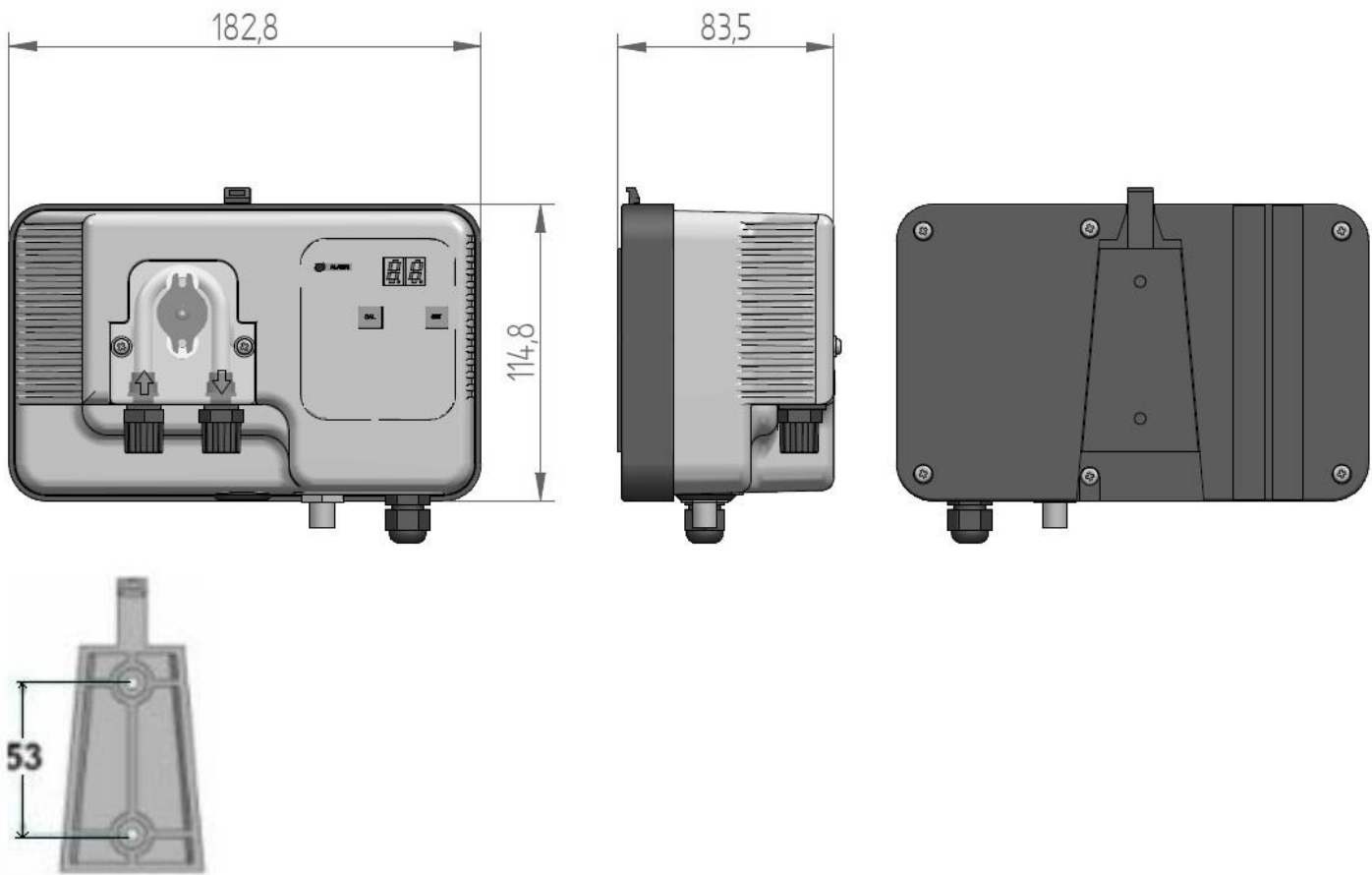

Austria

Verder Austria
Eitnergasse 21/Top 8
A-1230 Wien
AUSTRIA
Tel: +43 1 86 51 074 0
Fax: +43 1 86 51 076
e-mail: office@verder.at

Belgium

Verder nv
Kontichsesteenweg 17
B-2630 Aartselaar
BELGIUM
Tel: +32 3 877 11 12
Fax: +32 3 877 05 75
e-mail: info@verder.be

China

Verder Retsch Shanghai Trading
Building 8
Fuhai Business Park No. 299
Bisheng Road, Zhangjiang Hiteck Park
Shanghai 20120
CHINA
Tel: +86 (0)21 33 93 29 50 / 33 93 29 51
Fax: +86 (0)21 33 93 29 55
e-mail: info@verder.cn

Bulgaria

Verder Bulgaria Ltd
Vitosh department,
Manastriski Livadi Zapad district,
110 Bulgaria Blvd., 2-nd
Floor, apt. 15-16,
1618 - Sofia
BULGARIA
Tel: 0878407370
Fax: 02 9584085
email: office@verder.bg

Czech Republic

Verder s.r.o.
Vodnanská 651/6 (vchod
Chlumecka 15)
198 00 Praha 9-Kyje
CZECH REPUBLIC
Tel: +420 261 225 386-7
Web: <http://www.verder.cz>
e-mail: info@verder.cz

Denmark

Verder A/S
H.J. Holstvej 26
DK 2610 Rodovre
DENMARK
Tel: +45 3636 4600
e-mail: info@verder.dk

France

Verder France
Parc des Bellevues,
Rue du Gros Chêne
F-95610 Eragny sur Oise
FRANCE
Tel: +33 134 64 31 11
Fax: +33 134 64 44 50
e-mail: verder-info@verder.fr

Germany

Verder Deutschland GmbH
Retsch-Allee 1-5
42781 Haan
GERMANY
Tel: 02104/2333-200
Fax: 02104/2333-299
e-mail: info@verder.de

Hungary

Verder Hungary Kft
Budafoke ut 187 - 189
HU-1117 Budapest
HUNGARY
Tel: 0036 1 3651140
Fax: 0036 1 3725232
e-mail: info@verder.hu

India

Verder India Pumps PVT.
LTD
Plot No-3b+3part 11,
D-1 Block, MIDC Block
Chinchwad, Pune - 411019
INDIA
e-mail: Sales@verder.co.in
www.verder.co.in

The Netherlands

Verder BV
Leningradweg 5
NL 9723 TP Groningen
THE NETHERLANDS
Tel: +31 50 549 59 00
Fax: +31 50 549 59 01
e-mail: info@verder.nl

Poland

Verder Polska
ul.Ligonia 8/1
PL-40 036 Katowice
POLAND
Tel: +48 32 78 15 032
Fax: +48 32 78 15 034
e-mail: verder@verder.pl

Romania

Verder România
Drumul Balta Doamnei
no 57-61
Sector 3
CP 72-117
032624 Bucuresti
ROMANIA
Tel: +40 21 335 45 92
Fax: +40 21 337 33 92
e-mail: office@verder.ro

Slovak Republik

Verder Slovakia s.r.o.
Silacska 1
SK-831 02 Bratislava
SLOVAK REPUBLIK
Tel: +421 2 4463 07 88
Fax: +421 2 4445 65 78
e-mail: info@verder.sk

South Africa

Verder SA
197 Flaming Rock Avenue
Northlands Business Park
Newmarket Street
ZA Northriding
SOUTH AFRICA
Tel: +27 11 704 7500
Fax: +27 11 704 7515
e-mail: info@verder.co.za

Switzerland

Verder AG
Auf dem Wolf 19
CH-4052 Basel
SWITZERLAND
Tel: +41 (0)61 373 7373
e-mail: info@verder.ch

United Kingdom

Verder UK Ltd.
Unit 3 California Drive
Castleford, WF10 5QH
UNITED KINGDOM
Tel: +44 (0) 1924 221 001
Fax: +44 (0) 1132 465 649
e-mail: info@verder.co.uk

United States of America

Verder Inc.
110 Gateway Drive
Macon, GA 31210
USA
Toll Free: 1 877 7 VERDER
Tel: +1 478 471 7327
Fax: +1 478 476 9867
e-mail: info@verder.com



Verder GmbH Austria
Eitnergasse 21, 1230 Wien

www.verderliquids.com/at/de/