

# genkinno

P2

Robotic Pool Cleaner

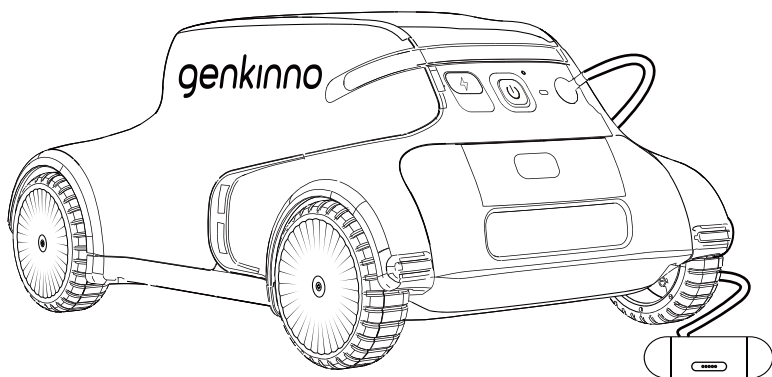

User Manual

English

# CONTENTS

---

English .....	01-16
Deutsch .....	17-32
French .....	33-48
Español .....	49-64
Italiano .....	65-80
中文 .....	81-96

---

# genkinno

P2

Robotic Pool Cleaner

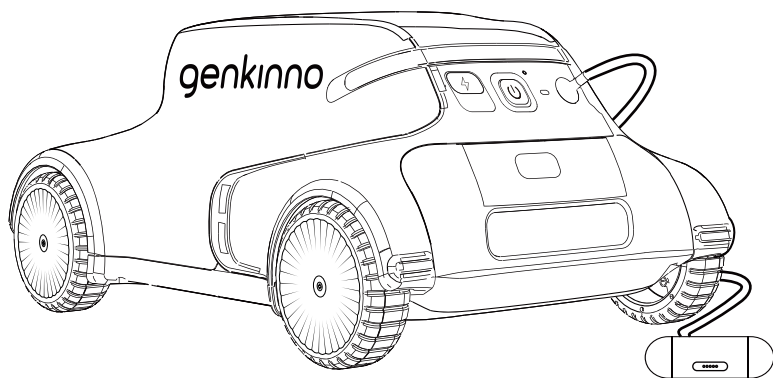

User Manual

English

Thank you for choosing the genkinno robotic pool cleaner.

This user manual helps you to keep your robot performing at its best. Please take a few moments to read through it.

If you have any questions, contact our customer service for assistance or visit [www.genkinno.com](http://www.genkinno.com) for more information.

Genkinno Customer Service:

Email: [support@genkinno.com](mailto:support@genkinno.com)

Facebook: @genkinno



Tutorial Videos



APP Download



# CONTENTS

<b>1. Unboxing Checklist</b> .....	02
1.1 In the Box .....	02
1.2 Robotic Pool Cleaner Parts .....	02
1.3 Water Conditions .....	03
<b>2. Using for the First Time</b> .....	03
2.1 Charging the Cleaner .....	03
2.2 Turning on the Cleaner .....	03
2.3 Checking the Battery Level .....	04
2.4 Placing the Robotic Pool Cleaner into the Pool .....	04
2.5 Auto Parking .....	04
2.6 Taking the Robotic Pool Cleaner out from the Pool .....	04
2.7 Filter Cleaning After Use .....	05
2.8 Robotic Pool Cleaner Charging .....	05
<b>3. More product operating instructions</b> .....	06
3.1 Robotic Pool Cleaner Status Indicator .....	06
3.2 Auto Mode .....	06
3.2.1 Power Auto Switch .....	06
3.3 Manual Mode .....	07
3.3.1 Remote Controller Parts .....	07
3.3.2 Using the Remote Controller for the First Time .....	07
3.3.3 Switching to Manual Mode .....	08
3.3.4 Start/Pause Control .....	08
3.3.5 Controlling the Cleaner .....	08
3.3.6 Remote Controller Status LED .....	09
<b>4. Genkinno APP</b> .....	09
4.1 APP Download & Registration .....	10
4.2 Binding the Cleaner .....	10
4.3 Upgrading Firmware .....	11
<b>5. Storage</b> .....	11
<b>6. Specifications</b> .....	12
<b>7. FAQs</b> .....	13
<b>8. Warning and Cautions</b> .....	14
<b>9. Warranty</b> .....	16

## 1. Unboxing Checklist

### 1.1 In the Box

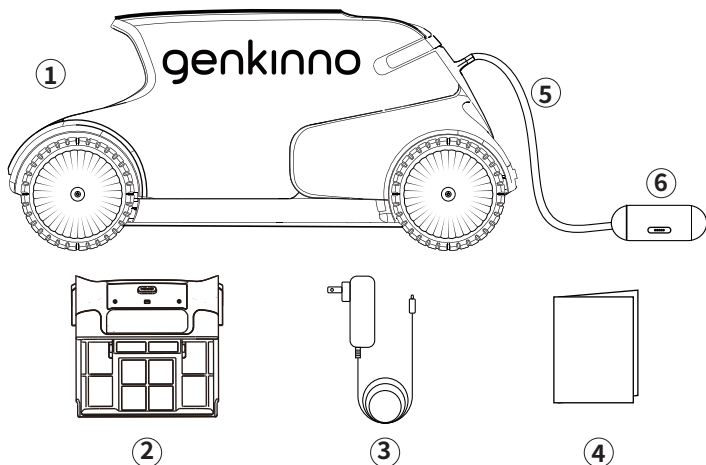

- |   |                      |
|---|----------------------|
| ① 1 * Genkinno P2                         | ④ 1 * User Manual    |
| ② 1 * Water Filter Tank (Filter Included) | ⑤ 1 * Floating Cable |
| ③ 1 * Charger                             | ⑥ 1 * Handle         |

### 1.2 Robotic Pool Cleaner Parts

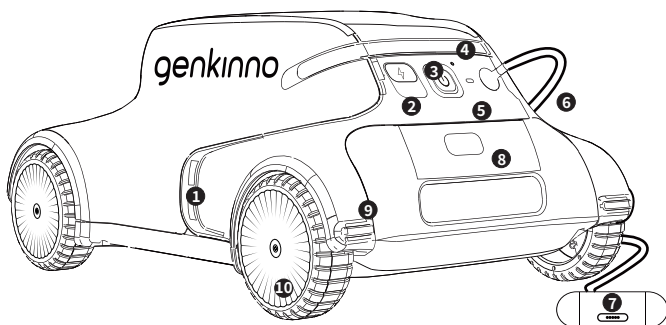

- |                      |                          |
|----------------------|--------------------------|
| 1. Drain             | 6. Floating cable        |
| 2. Charge Input      | 7. Handle                |
| 3. Power Button      | 8. Release Button        |
| 4. Battery Level LED | 9. Anti-collision Rubber |
| 5. Function LED      | 10. Wheel                |

### 1.3 Water Conditions

Use the Robotic Pool Cleaner in the following water conditions:

pH	7.0 – 7.8
Temperature	0°C – 40°C
NaCl	5000 ppm, Max

## 2. Using for the First Time

### 2.1 Charging the Cleaner

Before using it for the first time, connect the cleaner and the included charger to charge the battery.

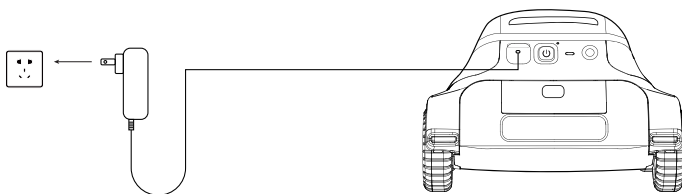

- Before charging, check the charging port and keep it dry.
- When the red indicator light of the adapter is on, the battery is currently charging.
- When the green indicator light of the adapter is on, charging has been completed.

### 2.2 Turning on the Cleaner

Press the start button once to power on the cleaner.

When the white light flashes, the cleaner is in preheating mode.

After about 30 seconds, the cleaner's indicator light turns constant blue, indicating that the cleaner is ready to start working.

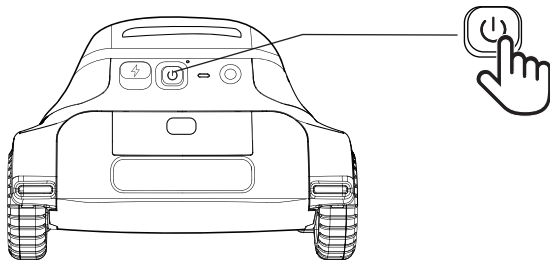

## 2.3 Checking the Battery Level

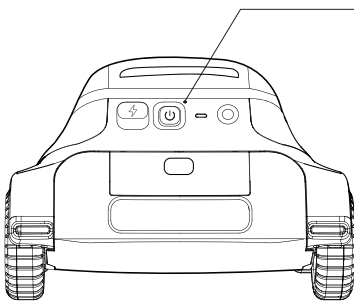

Green: The cleaner can work normally.  
Red: The battery level is low, and the battery requires recharging.

## 2.4 Placing the Robotic Pool Cleaner into the Pool

Release it slowly and let it sink steadily to the floor of the pool.

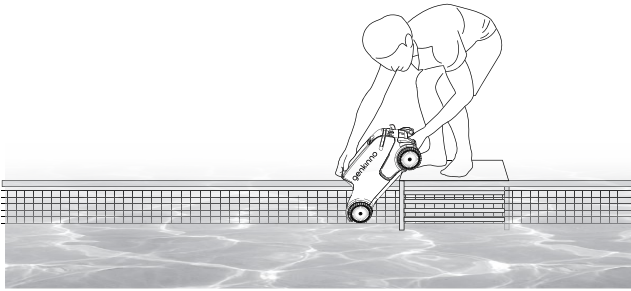

## 2.5 Auto Parking

When the battery is low, it will park itself so that you can easily take it out.

## 2.6 Taking the Robotic Pool Cleaner out from the Pool

Locate and grab the floating cable, you can then pull the cable to take the cleaner out from the swimming pool.

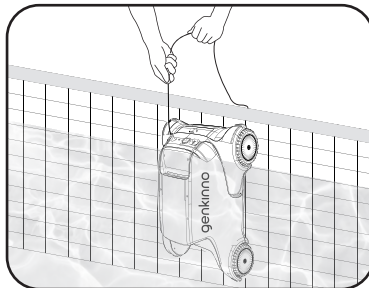

## 2.7 Filter Cleaning After Use

It is highly recommended to clean the filter after each cleaning cycle.

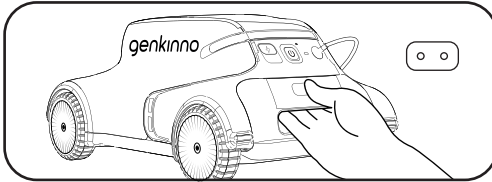

**1**  
Press the button 

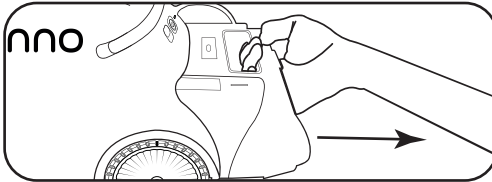

**2**  
Pull out of the water filter tank.

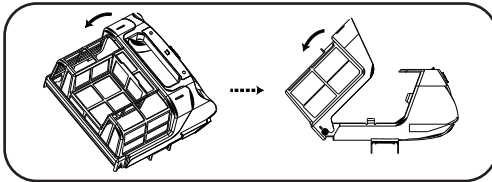

**3**  
Open the water filter tank.

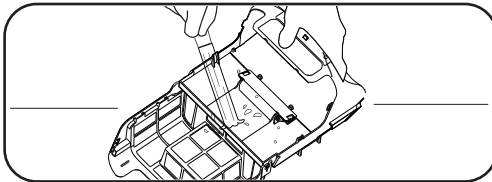

**4**  
Clean the water filter tank.  
It is recommended to thoroughly clean both sides of the filter.

## 2.8 Robotic Pool Cleaner Charging

- After each use, please promptly charge the cleaner to ensure its readiness for the next use.
- Before charging, please make sure the charging port is dry.
- Once fully charged, remember to promptly attach the charging plug.

## 3. More product operating instructions

### 3.1 Robotic Pool Cleaner Status Indicators

The cleaner includes LED status indicators. The table below describes the machine status indicated by different flashing methods.

P2 Status Indicator	
Blue flashing slowly	Auto Mode, Pause
Blue constant	Auto Mode, Start
Green flashing slowly	Manual Mode, Pause
Green constant	Manual Mode, Start
White flashing	The cleaner is preheating, and cleaning operations will commence after the preheating process is complete.
Red constant	Low battery

### 3.2 Auto Mode

Once turned on, the cleaner enters Auto Mode by default, where the cleaner begins to operate approximately 0.5 to 1 minutes after being placed inside the pool.

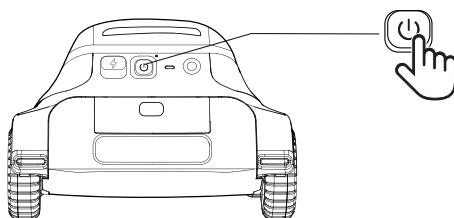

#### 3.2.1 Auto Power Mode Switch

- The default power of the cleaner is 40W;
- The cleaner's maximum suction power of 70W will be activated automatically when the cleaner encounters large leaves and other debris.

## 3.3 Manual Mode (Remote control needs to be purchased separately)

### 3.3.1 Remote Controller Parts

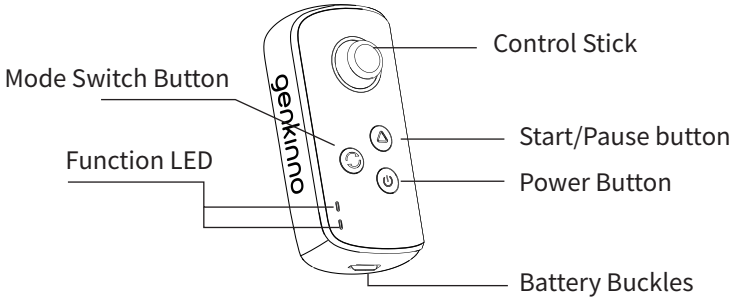

### 3.3.2 Using the Remote Controller for the First Time

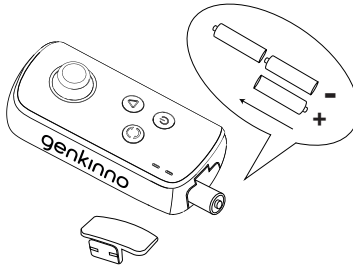

Please insert three AA batteries into the remote controller as shown in the diagram, and then pair the remote controller with the robotic pool cleaner.

- ① Press and hold the power button until the remote controller turns on.
- ② Then press and hold the mode switch button for 5 seconds, wait until the green and blue lights alternate flashing.
- ③ Turn on the cleaner, wait to hear a "beep-," and see the remote controller LED light turn constant state, indicating successful pairing.

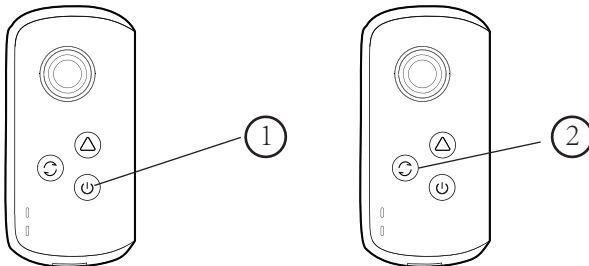

### 3.3.3 Switching to Manual Mode

Turn on the remote controller, press the Mode button. The LED indicator turns green, indicating that the cleaner is switched to manual mode.

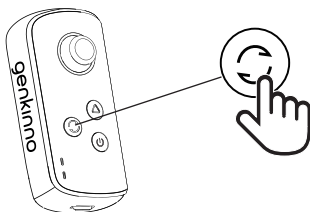

### 3.3.4 Start/Pause Control

Press the Start/Pause button to control the cleaner's start and pause. When the indicator light is green/blue constant, the cleaner is turned on. When the indicator light is flashing, the cleaner has paused working.

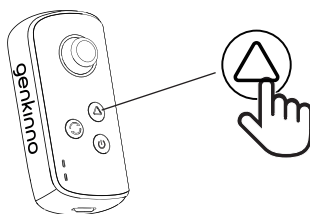

### 3.3.5 Controlling the Cleaner

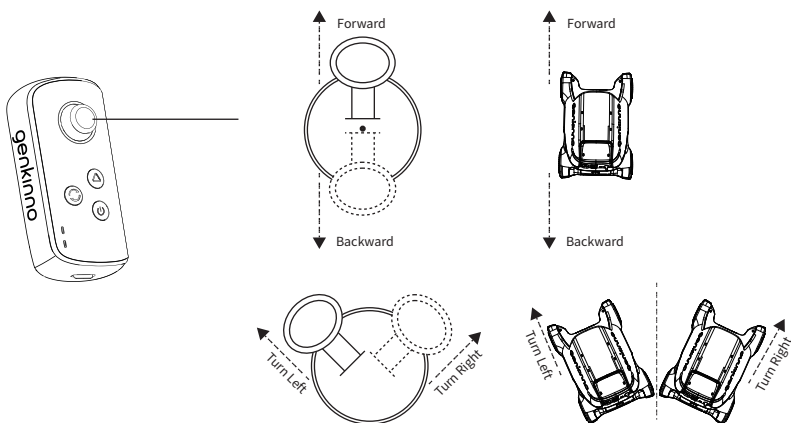



### 3.3.6 Remote Controller Status LED

RC Status Indicator	
Blue flashing slowly	Auto Mode, Pause
Blue constant	Auto Mode, Start
Green flashing slowly	Manual Mode, Pause
Green constant	Manual Mode, Start
Red flashing	Remote controller and cleaner disconnected
Red constant	Low battery
Blue and green LED alternating slow flashes	Pairing Status

## 4. Genkinno App

The Genkinno P2 supports connecting to the app for managing the Cleaner. Search for "Genkinno" on Google Play or App Store to download and install the app on your phone.

You can access the following services:

- Manage the Cleaner and perform firmware upgrades.
- Obtain pool and Cleaner maintenance knowledge for better pool management.
- Contact the official support team to receive timely technical assistance.

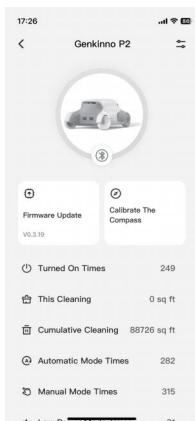

Device Page

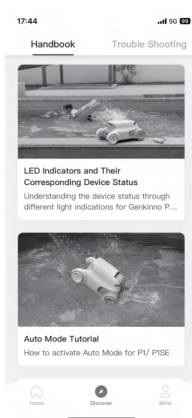

Knowledge Page

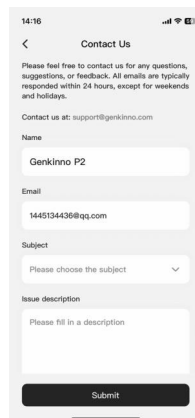

Contact Us Page

## 4.1 APP Download & Registration

Before using it for the first time, you can scan the code or search for "Genkinno" on App Store or Google Play to download the Genkinno App. Then, follow the prompts to register or log in to your account.



APP Download

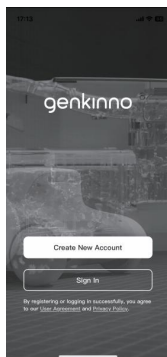

Create New Account

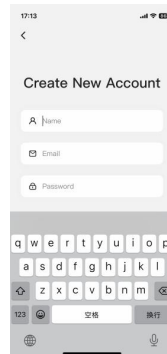

Registration Page

## 4.2 Binding the Cleaner

To power on the cleaner, open the app and tap Add New Device. Then select Genkinno P2 to enter the search page. Once the list displays the relevant product name, tap to complete the initial binding process.

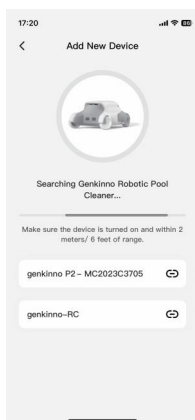

Search Page



Add New Device

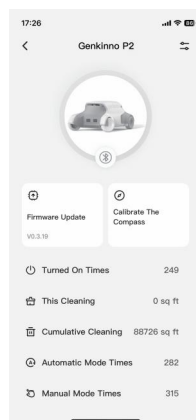

Device Page

### 4.3 Upgrading Firmware

Tap **Firmware Upgrade** to update the firmware to the latest version. This process takes approximately 3~4 minutes.

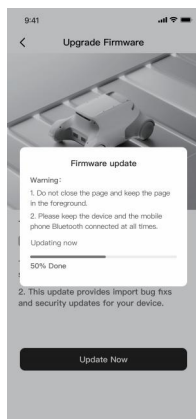

Firmware Update

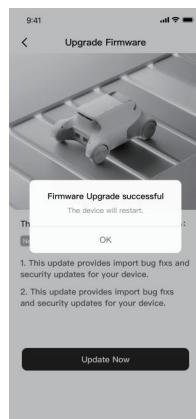

Firmware Upgrade Successful

## 5. Storage

- Please ensure that the cleaner is turned off.
- Ensure that no water is left inside the cleaner and keep it dry.
- Thoroughly clean the filter net and cleaner.
- Store the cleaner indoor away from direct sunlight or weather elements such as rain or frost.
- If the cleaner needs to be stored for a long period of time, it should be charged every three months to maintain battery life between 40%~60%.
- During winter, please store the cleaner indoors to prevent any damage to the cleaner.

## 6. Specifications

<b>PC102</b>	
Product Size	415×276×200 mm
Weight	4.6 kg
Max Water Depth	9 ft
Run Time	120 min ( with 147 μm filter)
Max Pool Size	100 m <sup>2</sup> / 1076 sq ft
Pool Water Temperature	0°C–40°C
PH	7.0–7.8
Max Pool Slope	15°
Storage Temperature	-20°C–45°C, RH ≤ 75%
<b>Cleaning Module</b>	
Cleaning Power	40 W (Default)
Filter Capacity	2.4 L
Filter Density	147 μm
Cleaning Coverage	Only Floor
Cleaning Mode	Auto Mode/Manual Mode
Speed	0.2 m/s
<b>Battery</b>	
Battery Capacity	9000 mAh (97.2 Wh)
Voltage	10.8 V
Adapter Output	12.6 V
Battery Type	3S3P
Charging Environment Temperature	-10°C–40°C
Charging Time	3–3.5h
<b>Remote</b>	
Run Time	30 h
Max Control Distance	30 m
Environment Temperature	0°C–40°C

## 7. FAQs

Symptom	Corrective Action
The cleaner cannot power on	1. The cleaner cannot power on while being connected to the charger. Please unplug the charger and try to power it on again.
	2. If the issue persists, it might be due to the cleaner's battery being depleted. Connect the charger to charge the cleaner. Once the charger indicator light changes from red to green, unplug the charger and attempt to power it on again.
The cleaner cannot charge	1. Check if the charger is in good condition. First, plug the charger directly into a power source and observe if the indicator light on the charger is illuminated. If the charger's indicator light doesn't turn on, the charger is faulty.
	2. If the power indicator light is functioning properly and the cleaner's power indicator light turns green when connected to the power source, there might be an issue with the cleaner. Please contact us for assistance: support@genkinno.com
The cleaner cannot move	1. If the cleaner's battery indicator light is red, the cleaner is running out of battery. Please charge the cleaner.
	2. If the cleaner's battery indicator light is green, please check the filter net in the filter water tank to ensure it is not blocked.
When the cleaner is powered on, status light is flashing white	1. When the cleaner's power is turned on and the white light is flashing, the cleaner is in the startup process. Wait for about 1 minute, and once the cleaner's light turns constant blue, the cleaner is ready to perform the cleaning tasks.
The remote controller cannot control the cleaner	The remote controller and the cleaner may not be paired. Please follow the user manual to pair the cleaner and remote controller and then try again.

## 8. Warning and Cautions

IMPORTANT SAFETY INSTRUCTIONS, READ AND FOLLOW ALL INSTRUCTIONS!

### 8.1 Please adhere strictly to the following WARNINGS:

- Only use the accessories recommended or sold by the manufacturer.
- Do not allow children to ride on the cleaner or play with it.
- Use the original and authorized power adapter only.
- The charging adapter must be connected to a leakage-protected socket when charging.
- Do not operate the cleaner when people or animals are in the pool.
- While charging, the cleaner should be uncovered and kept in a cool place in order to prevent damage of internal electrical components caused by overheating.
- Only certified professionals can disassemble the sealed driving kit of the cleaner.
- Do not operate the cleaner while the pool filter is running.
- Oil sealant for the servo contains grease, which can cause water pollution if exposed.
- If the cleaner needs to be stored for a long period of time, it should be charged every three months to maintain battery life between 40%-60%.
- Please use the original and authorized power adapter only. If the cleaner is not charged for a long time, the battery voltage will be lower than the over-discharge protection voltage due to the self-discharge of the battery, which may cause fatal damage.
- Do not use or store the cleaner near any heat source.
- Do not pierce the shell of the cleaner with nails or other sharp objects.
- Do not hammer, impact, or throw the cleaner.
- Make sure the charging socket is dried before charging.

### FCC Caution

- Any Changes or modifications not expressly approved by the party responsible for compliance could void the user's authority to operate the equipment.
- This device complies with part 15 of the FCC Rules. Operation is subject to the following two conditions: (1) This device may not cause harmful interference, and (2) this device must accept any interference received, including interference that may cause undesired operation.
- This radio is designed for and classified as "General population/uncontrolled Use", the guidelines are based on standards that were developed by independent scientific organizations through periodic and thorough evaluation of scientific studies. The standards include a substantial safety margin designed to assure the safety of all persons regardless of age or health.

- Body and limbs operation; this device was tested for typical body and limbs operations kept 0mm for body worn. To maintain compliance with RF exposure requirements, use accessories that maintain a 0mm for body worn. EN

- Note: This equipment has been tested and found to comply with the limits for a Class B digital device, pursuant to part 15 of the FCC Rules. These limits are designed to provide reasonable protection against harmful interference in a residential installation. This equipment generates, uses and can radiate radio frequency energy and, if not installed and used in accordance with the instructions, may cause harmful interference to radio communications.

However, there is no guarantee that interference will not occur in a particular installation. If this equipment does cause harmful interference to radio or television reception, which can be determined by turning the equipment off and on, the user is encouraged to try to correct the interference by one or more of the following measures:

- Reorient or relocate the receiving antenna.
- Increase the separation between the equipment and receiver.
- Connect the equipment into an outlet on a circuit different from that to which the receiver is connected.
- Consult the dealer or an experienced radio/TV technician for help.
- This appliance can be used by children aged from 8 years and above and persons with reduced physical, sensory or mental capabilities or lack of experience and knowledge if they have been given supervision or instruction concerning use of the appliance in a safe way and understand the hazards involved.
- Children shall not play with the appliance.
- Cleaning and user maintenance shall not be made by children without supervision.

### **8.2 Please ensure that the following PRECAUTIONS are implemented:**

- Check the wheels to make sure they turn properly.
- Always clean and wash the filter tray after using.
- Turn off the cleaner when maintaining, cleaning, or when it is not in use.
- The cleaner should be stored in a cool and ventilated place, away from direct sunshine.
- Due to the limitations of the battery capacity, the cleaner is only suitable for swimming pools with sizes up to 1076 sq. ft (100m<sup>2</sup>); otherwise, the cleaning effect will be impacted or reduced.

## 9. Warranty

This product has passed all quality control and safety tests in accordance with all relevant laws and regulations and the highest safety standards.

Warranty Information:

- This warranty is voided if the product has been altered, misused, or has been repaired by unauthorized personnel.
- The warranty extends only to manufacturing defects and does not cover any damage resulting from mishandling of the product by the owner.
- The order number or record must be presented for any claim or repair during the warranty period.

### Warranty period

Part	Northern America	Europe	Australia	Other Countries or areas
Motor	2 years	2 years	2 years	2 years
Battery	2 years	2 years	2 years	2 years

Genkinno support:

<https://genkinno.com/pages/support>

Genkinno service:

If you have any questions about this document, please contact genkinno by sending a message to [support@genkinno.com](mailto:support@genkinno.com)

Facebook: @genkinno



# genkinno

P2

Roboter-Poolreiniger

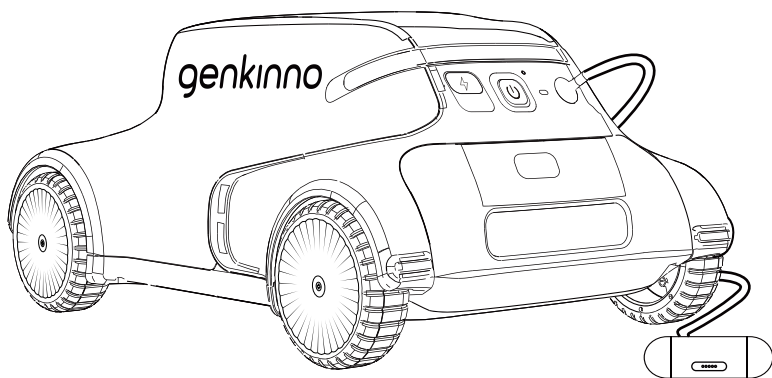

Benutzerhandbuch

Deutsch

Vielen Dank, dass Sie sich für den genkinno Poolreinigungsroboter entschieden haben.

Dieses Benutzerhandbuch hilft Ihnen dabei, dass Ihr Roboter optimal funktioniert. Bitte nehmen Sie sich ein paar Minuten Zeit, um es durchzulesen.

Wenn Sie Fragen haben, wenden Sie sich bitte an unseren Kundendienst oder besuchen Sie [www.genkinno.com](http://www.genkinno.com) für weitere Informationen.

Genkinno-Kundendienst:

E-Mail: [support@genkinno.com](mailto:support@genkinno.com)

Facebook: [@genkinno](https://www.facebook.com/genkinno)



Produktlehrvideos



App herunterladen

# INHALT

<b>1. Checkliste zum Auspacken</b> .....	18
1.1 Im Kasten .....	18
1.2 Teile für Roboter-Poolreiniger .....	18
1.3 Wasserbedingungen .....	19
<b>2. Erstmalige Verwendung</b> .....	19
2.1 Aufladen des Reinigers .....	19
2.2 Einschalten des Reinigers .....	19
2.3 Prüfen des Batteriestandes .....	20
2.4 Einsetzen des Roboter-Poolreinigers in den Pool .....	20
2.5 Auto-Parken .....	20
2.6 Entnahme des Roboter-Poolreinigers aus dem Pool .....	20
2.7 Filterreinigung nach Gebrauch .....	21
2.8 Aufladen des Roboter-Poolreinigers .....	21
<b>3. Weitere Produktbetriebsanleitungen</b> .....	22
3.1 Statusanzeige des Roboter-Poolreinigers .....	22
3.2 Auto-Modus .....	22
3.2.1 Autoschalter .....	22
3.3 Manueller Modus .....	23
3.3.1 Teile für Fernbedienungen .....	23
3.3.2 Erstmalige Verwendung der Fernbedienung .....	23
3.3.3 Umschalten in den manuellen Modus .....	24
3.3.4 Start/Pause-Steuerung .....	24
3.3.5 Kontrolle des Reinigers .....	24
3.3.6 Status-LED der Fernbedienung .....	25
<b>4. Genkinno-APP</b> .....	25
4.1 Download und Anmeldung der APP .....	26
4.2 Binden des Reinigers .....	26
4.3 Upgrade der Firmware .....	27
<b>5. Lagerung</b> .....	27
<b>6. Spezifikationen</b> .....	27
<b>7. FAQs</b> .....	28
<b>8. Warnung und Vorsichtsmaßnahmen</b> .....	29
<b>9. Garantie</b> .....	30

## 1. Checkliste zum Auspacken

### 1.1 Im Kasten

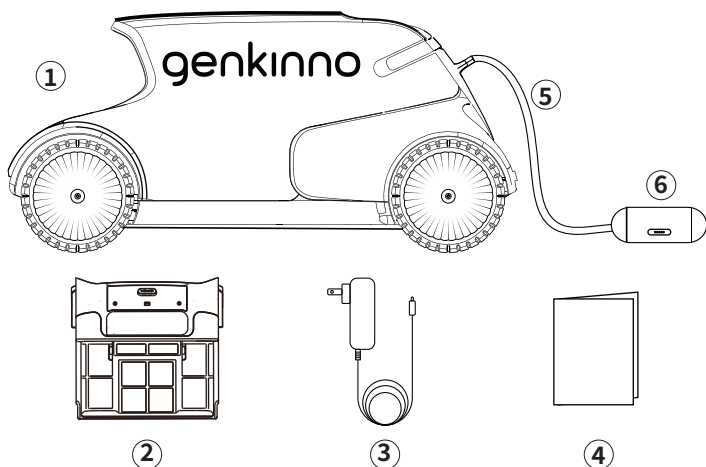

- |   |                          |
|---|--------------------------|
| ① 1 X Genkinno P2                         | ④ 1 X Benutzerhandbuch   |
| ② 1 X Wasserfiltertank (inklusive Filter) | ⑤ 1 X Schwimmendes Kabel |
| ③ 1 X Ladegerät                           | ⑥ 1 X Handgriff          |

### 1.2 Teile für Roboter-Poolreiniger

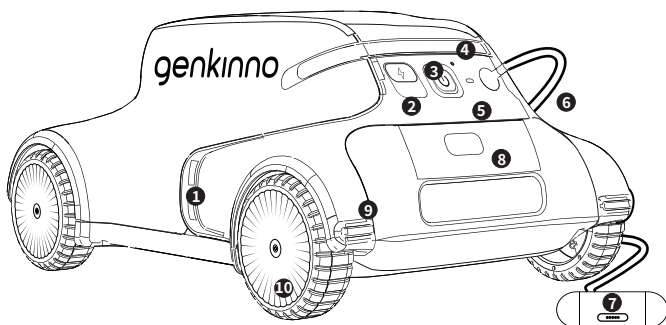

- |                      |                        |
|----------------------|------------------------|
| 1. Abfluss           | 6. Schwimmendes Kabel  |
| 2. Ladungseingang    | 7. Handhaben           |
| 3. Leistung          | 8. Freigabeknopf       |
| 4. Batteriestand-LED | 9. Antikollisionsgummi |
| 5. Funktion-LED      | 10. Rad                |

### 1.3 Wasserbedingungen

Verwenden Sie den Roboter-Poolreiniger unter den folgenden Wasserbedingungen:

pH	7,0 – 7,8
Temperatur	0°C – 40°C
NaCl	5000, Max.

## 2. Erstmalige Verwendung

### 2.1 Aufladen des Reinigers

Schließen Sie den Reiniger vor der ersten Verwendung an das mitgelieferte Ladegerät an, um die Batterie zu laden.

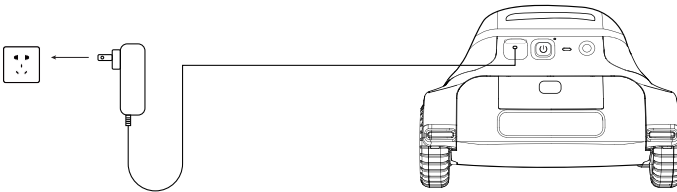

- Prüfen Sie den Ladeanschluss vor dem Aufladen und halten Sie ihn trocken.
- Wenn die rote Anzeigeleuchte des Adapters leuchtet, wird die Batterie gerade geladen.
- Wenn die grüne Anzeigeleuchte des Adapters leuchtet, ist der Ladevorgang abgeschlossen.

### 2.2 Einschalten des Reinigers

Drücken Sie die Starttaste einmal, um den Reiniger einzuschalten. Wenn das weiße Licht blinkt, befindet sich der Reiniger im Vorheizmodus. Nach etwa 30 Sekunden leuchtet die Anzeigeleuchte des Reinigers konstant blau und zeigt damit an, dass der Reiniger betriebsbereit ist.

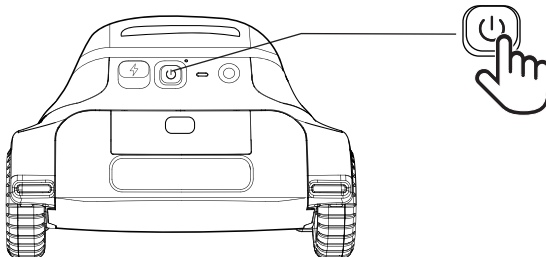

## 2.3 Prüfen des Batteriestandes

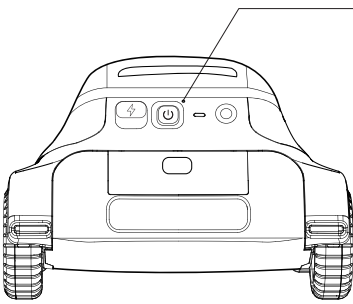

Grün: Der Reiniger kann normal arbeiten.  
 Rot: Der Batteriestand ist niedrig, und die Batterie muss aufgeladen werden.

## 2.4 Einsetzen des Roboter-Poolreinigers in den Pool

Lassen Sie ihn langsam los und lassen Sie ihn gleichmäßig auf den Boden des Pools sinken.

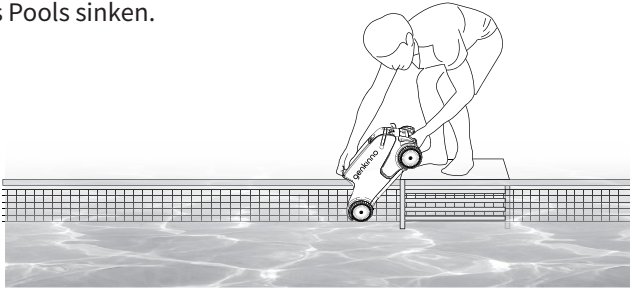

## 2.5 Auto-Parken

Wenn die Batterie schwach ist, parkt sie sich selbst, so dass Sie sie leicht herausnehmen können.

## 2.6 Entnahme des Roboter-Poolreinigers aus dem Pool

Suchen Sie das schwimmende Kabel und fassen Sie es. Sie können dann am Kabel ziehen, um den Reiniger aus dem Pool zu nehmen.

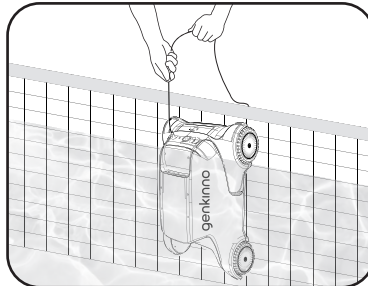

## 2.7 Filterreinigung nach Gebrauch

Es wird dringend empfohlen, den Filter nach jedem Reinigungszyklus zu reinigen.

**1**

Premi il pulsante 

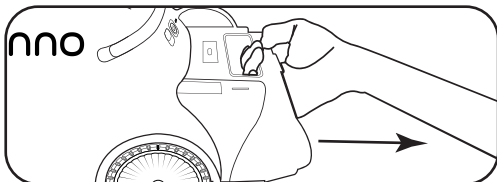
**2**

Sfila la tanica del filtro dell' acqua.

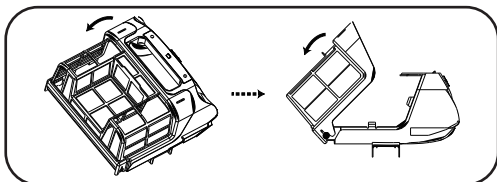
**3**

Apri la tanica del filtro dell' acqua.

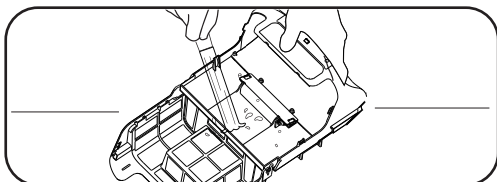
**4**

Pulisci la tanica del filtro dell' acqua.  
Es wird empfohlen, beide Seiten des Filters gründlich zu reinigen.

## 2.8 Aufladen des Roboter-Poolreinigers

- Bitte laden Sie den Reiniger nach jeder Verwendung umgehend auf, damit er für den nächsten Einsatz bereit ist.
- Stellen Sie vor dem Aufladen sicher, dass der Ladeanschluss trocken ist.
- Sobald das Gerät vollständig aufgeladen ist, müssen Sie den Ladestecker wieder anschließen.

## 3. Weitere Produktbetriebsanleitungen

### 3.1 Statusanzeigen des Roboter-Poolreinigers

Der Reiniger verfügt über LED-Statusanzeigen. Die nachstehende Tabelle beschreibt den Maschinenstatus, der durch verschiedene Blinkmethoden angezeigt wird.

P2-Statusanzeige	
Blau blinkt langsam	Auto-Modus, Pause
Blau konstant	Auto-Modus, Start
Grün blinkt langsam	Manueller Modus, Pause
Grün konstant	Manueller Modus, Start
Weiß blinkt	Der Reiniger heizt vor, und der Reinigungsvorgang wird nach Abschluss des Vorheizvorgangs beginnen.
Rot konstant	Schwache Batterie

### 3.2 Auto-Modus

Nach dem Einschalten geht der Reiniger standardmäßig in den Auto-Modus über, in dem er etwa 0,5 bis 1 Minute nach dem Einsetzen in den Pool zu arbeiten beginnt.

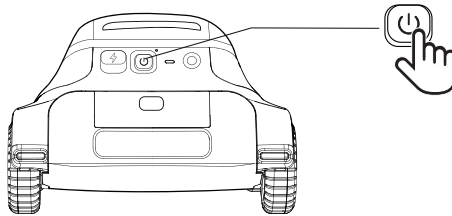

#### 3.2.1 Autoschalter

- Die Standardleistung des Reinigers beträgt 40 W;
- Die maximale Saugleistung des Reinigers von 70 W wird automatisch aktiviert, wenn der Reiniger auf große Blätter und andere Verunreinigungen stößt.



## 3.3 Manueller Modus (Fernbedienung muss separat erworben werden)

### 3.3.1 Teile für Fernbedienungen

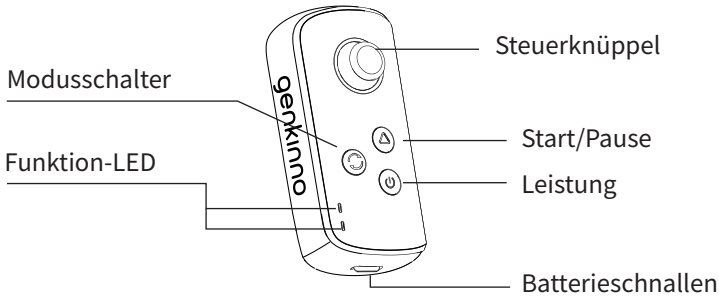

### 3.3.2 Erstmalige Verwendung der Fernbedienung

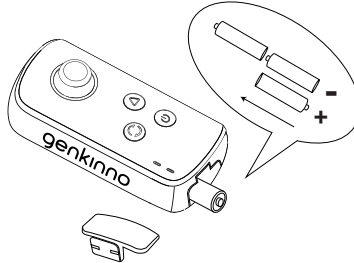

Legen Sie bitte drei AA-Batterien in die Fernbedienung ein, wie in der Abbildung gezeigt, und verbinden Sie dann die Fernbedienung mit dem Roboter-Poolreiniger.

- ① Drücken Sie die Ein-/Aus-Taste so lange, bis die Fernbedienung eingeschaltet wird.
- ② Drücken und halten Sie dann die Moduswechsellaste 5 Sekunden lang, warten Sie, bis die grüne und blaue LED abwechselnd blinken.
- ③ Schalten Sie den Reiniger ein, warten Sie auf ein 'Beep~' und sehen Sie, wie die LED-Lampe des Fernbedienung in den konstanten Modus wechselt, was eine erfolgreiche Kopplung anzeigt.

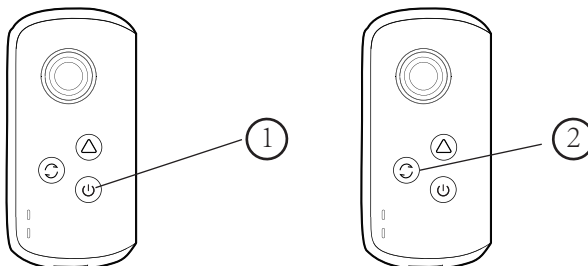

### 3.3.3 Umschalten in den manuellen Modus

Schalten Sie die Fernbedienung ein und drücken Sie die Modustaste. Die LED-Kontrollleuchte leuchtet grün und zeigt damit an, dass der Reiniger in den manuellen Modus geschaltet ist.

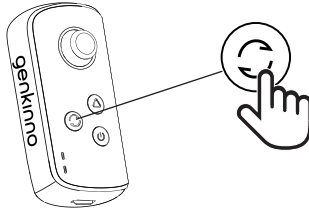

### 3.3.4 Start/Pause-Steuerung

Drücken Sie die Start/Pause-Taste, um den Start und die Pause des Reinigers zu steuern. Wenn die Anzeigelampe konstant grün/blau leuchtet, ist der Reiniger eingeschaltet. Wenn die Anzeigelampe blinkt, bedeutet dies, dass der Reiniger pausiert.

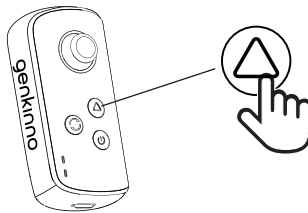

### 3.3.5 Kontrolle des Reinigers

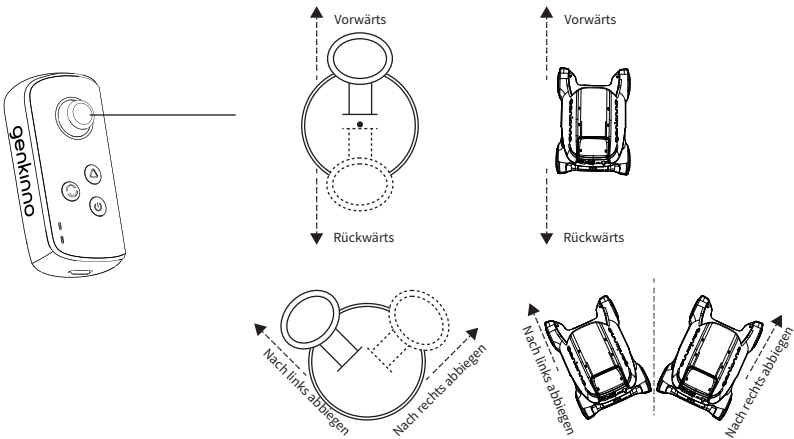

## 3.3.6 Status-LED der Fernbedienung

RC-Statusanzeige	
Blau blinkt langsam	Auto-Modus, Pause
Blau konstant	Auto-Modus, Start
Grün blinkt langsam	Manueller Modus, Pause
Grün konstant	Manueller Modus, Start
Rot blinkt	Fernbedienung und Reiniger getrennt
Rot konstant	Schwache Batterie
Blau und grüne LED blinken abwechselnd langsam	Kopplungsstatus

## 4. Genkinno-App

Das Genkinno-P2 unterstützt die Verbindung mit der App zur Verwaltung des Reinigers. Suchen Sie auf Google Play oder im App-Store nach „Genkinno“, um die App herunterzuladen und auf Ihrem Handy zu installieren.

Sie können auf die folgenden Dienste zugreifen:

- Den Reiniger verwalten und Firmware-Upgrades durchführen.
- Kenntnisse über die Wartung von Pools und Reinigern für ein besseres Poolmanagement erwerben.
- Sich an das offizielle Support-Team wenden, um rechtzeitig technische Unterstützung zu erhalten.

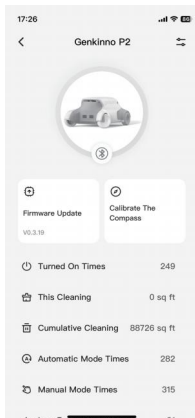

Geräte-Seite

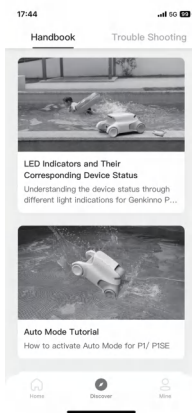

Kenntnisse-Seite

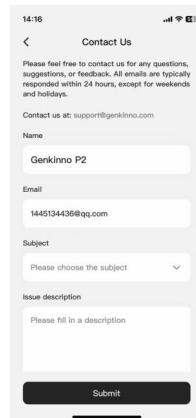

Kontakt-Seite

## 4.1 Download und Anmeldung der APP

Vor der ersten Verwendung können Sie den Code scannen oder im App Store oder bei Google Play nach „Genkinno“ suchen, um die Genkinno-App herunterzuladen. Folgen Sie dann den Aufforderungen, sich zu registrieren oder bei Ihrem Konto anzumelden.



App herunterladen

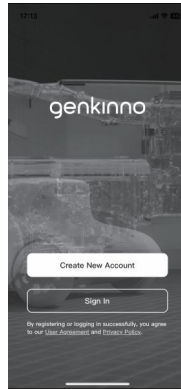

Neues Konto erstellen

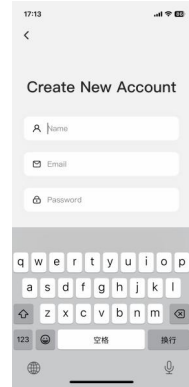

Registrierungsseite

## 4.2 Binden des Reinigers

Um den Reiniger einzuschalten, öffnen Sie die App und tippen Sie auf **Neues Gerät hinzufügen**.

Wählen Sie dann **Genkinno P2**, um die Suchseite aufzurufen.

Sobald in der Liste der entsprechende Produktname angezeigt wird, tippen Sie auf, um den ersten Bindungsvorgang abzuschließen.

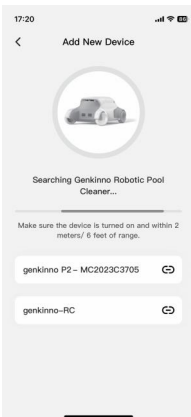

Suchseite



Neues Gerät hinzufügen

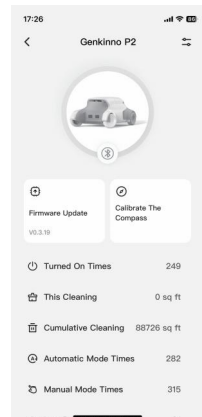

Geräteseite

## 2.6 Upgrade der Firmware

Tippen Sie auf **Firmware-Upgrade**, um die Firmware auf die neueste Version zu aktualisieren. Dieser Vorgang dauert etwa 3~4 Minuten.

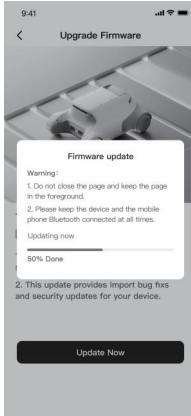

Firmware-Aktualisierung

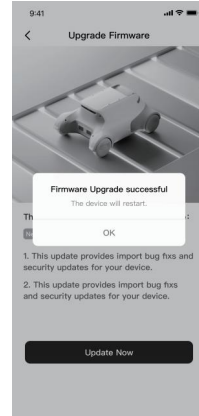

Erfolgreiches Firmware-Upgrade

## 5. Lagerung

- Bitte stellen Sie sicher, dass der Reiniger ausgeschaltet ist.
- Achten Sie darauf, dass kein Wasser im Reiniger zurückbleibt und halten Sie ihn trocken.
- Reinigen Sie das Filternetz und den Reiniger gründlich.
- Lagern Sie den Reiniger in Innenräumen und schützen Sie ihn vor direkter Sonneneinstrahlung oder Witterungseinflüssen wie Regen oder Frost.
- Wenn der Reiniger über einen längeren Zeitraum gelagert werden muss, sollte er alle drei Monate aufgeladen werden, um die Lebensdauer der Batterie zwischen 40% und 60% zu erhalten.
- Bitte lagern Sie den Reiniger im Winter in einem geschlossenen Raum, um Schäden am Reiniger zu vermeiden.

## 6. Spezifikationen

<b>PC102</b>	
Produktgröße	415×276×200 mm
Gewicht	4,6 Kg
Max. Wassertiefe	9 ft / 2,7 m
Laufzeit	120 Min. (mit 147 µm Filter)
Max. Poolgröße	100 m <sup>2</sup> / 1076 sq ft
Wassertemperatur im Pool	0°C–40°C
pH	7,0–7,8
Max. Poolneigung	15°
Lagertemperatur	-20°C–45°C, RH ≤ 75%
<b>Reinigungsmodul</b>	
Reinigungsleistung	40 W (Standard)
Filterkapazität	2,4 L
Filterdichte	147 µm
Umfang der Reinigung	Nur Boden
Reinigungsmodus	Auto-Modus/Manueller Modus
Geschwindigkeit	0,2 m/s
<b>Batterie</b>	
Batteriekapazität	9000 mAh (97,2 Wh)
Spannung	10,8 V
Adapterausgang	12,6 V
Batterietyp	3S3P
Temperatur der Ladeumgebung	-10°C–40°C
Aufladedauer	3–3,5 Std.
<b>Fernbedienung</b>	
Laufzeit	30 Std.
Max. Kontrollabstand	30 m
Umgebungstemperatur	0°C–40°C

## 7. FAQS

Symptom	Abhilfemaßnahmen
Der Reiniger lässt sich nicht einschalten	1. Der Reiniger lässt sich nicht einschalten, wenn er an das Ladegerät angeschlossen ist. Bitte trennen Sie das Ladegerät von der Stromversorgung und versuchen Sie, es erneut einzuschalten.
	2. Wenn das Problem weiterhin besteht, könnte es daran liegen, dass die Batterie des Reinigers leer ist. Schließen Sie das Ladegerät an, um den Reiniger aufzuladen. Sobald die Anzeigeleuchte des Ladegeräts von rot auf grün wechselt, ziehen Sie den Stecker des Ladegeräts ab und versuchen Sie, es erneut einzuschalten.
Der Reiniger kann nicht aufladen	1. Prüfen Sie, ob das Ladegerät in gutem Zustand ist. Schließen Sie das Ladegerät zunächst direkt an eine Stromquelle an und beobachten Sie, ob die Anzeigeleuchte am Ladegerät leuchtet. Wenn die Anzeigeleuchte des Ladegeräts nicht leuchtet, ist das Ladegerät defekt.
	2. Wenn die Anzeigeleuchte der Stromversorgung ordnungsgemäß funktioniert und die Betriebsanzeige des Reinigers grün leuchtet, wenn er an die Stromquelle angeschlossen ist, liegt möglicherweise ein Problem mit dem Reiniger vor. Bitte kontaktieren Sie uns für Hilfe: <a href="mailto:support@genkinno.com">support@genkinno.com</a>
Der Reiniger kann sich nicht bewegen	1. Wenn die Anzeigeleuchte der Batterie des Reinigers rot leuchtet, ist die Batterie des Reinigers erschöpft. Bitte laden Sie den Reiniger auf.
	2. Wenn die Anzeigeleuchte der Batterie des Reinigers grün leuchtet, überprüfen Sie bitte das Filternetz im Filterwassertank, um sicherzustellen, dass es nicht verstopft ist.

<p>Der Reiniger kann sich nicht bewegen</p>	<p>1. Wenn der Reiniger eingeschaltet ist und das weiße Licht blinkt, befindet sich der Reiniger in der Startphase. Warten Sie ca. 1 Minute, und sobald das Licht des Reinigers konstant blau leuchtet, ist der Reiniger bereit, die Reinigungsaufgaben durchzuführen.</p>
<p>Wenn der Reiniger eingeschaltet ist, blinkt die Statusleuchte weiß. Die Fernbedienung kann den Reiniger nicht steuern</p>	<p>Die Fernbedienung und der Reiniger sind möglicherweise nicht gekoppelt. Befolgen Sie die Anweisungen im Benutzerhandbuch, um den Reiniger mit der Fernbedienung zu koppeln, und versuchen Sie es dann erneut.</p>

## 8. Warnung und Vorsichtsmaßnahmen

WICHTIGE SICHERHEITSHINWEISE, LESEN UND BEFOLGEN SIE ALLE ANWEISUNGEN!

### 8.1 Bitte beachten Sie unbedingt die folgenden WARNUNGEN:

- Verwenden Sie nur das vom Hersteller empfohlene oder verkaufte Zubehör.
- Erlauben Sie Kindern nicht, auf dem Staubsauger zu fahren oder damit zu spielen.
- Verwenden Sie nur den originalen und zugelassenen Netzadapter.
- Der Ladeadapter muss beim Aufladen an eine auslaufgeschützte Steckdose angeschlossen werden.
- Betreiben Sie den Reiniger nicht, wenn sich Menschen oder Tiere im Schwimmbecken befinden.
- Während des Ladevorgangs sollte der Reiniger nicht abgedeckt und an einem kühlen Ort aufbewahrt werden, um eine Beschädigung der internen elektrischen Komponenten durch Überhitzung zu vermeiden.
- Nur zertifizierte Fachleute dürfen den versiegelten Antriebssatz des Reinigers demontieren.
- Betreiben Sie den Reiniger nicht, wenn der Schwimmbadfilter in Betrieb ist.
- Das Öldichtungsmittel für das Servo enthält Schmierfett, das bei Kontakt zu Wasserverschmutzung führen kann.



- Wenn der Staubsauger über einen längeren Zeitraum gelagert werden muss, sollte er alle drei Monate aufgeladen werden, um die Batterielebensdauer zwischen 40% und 60% zu erhalten. Bitte verwenden Sie nur den originalen und zugelassenen Netzadapter. Wenn der Staubsauger über einen längeren Zeitraum nicht aufgeladen wird, sinkt die Batteriespannung aufgrund der Selbstentladung der Batterie unter die Überentladungsschutzspannung, was zu tödlichen Schäden führen kann.
- Verwenden oder lagern Sie den Reiniger nicht in der Nähe einer Wärmequelle.
- Stechen Sie nicht mit Nägeln oder anderen scharfen Gegenständen in das Gehäuse des Reinigers.
- Hämmern, schlagen oder werfen Sie den Reiniger nicht.
- Achten Sie darauf, dass die Ladebuchse vor dem Aufladen trocken ist.

## **8.2 Bitte stellen Sie sicher, dass die folgenden VORSICHTSMASSNAHMEN eingehalten werden:**

- Überprüfen Sie die Räder, um sicherzustellen, dass sie sich richtig drehen.
- Reinigen und waschen Sie die Filterschale nach jedem Gebrauch.
- Schalten Sie den Staubsauger aus, wenn er gewartet, gereinigt oder nicht benutzt wird.
- Der Reiniger sollte an einem kühlen und gut belüfteten Ort gelagert werden, fern von direkter Sonneneinstrahlung.
- Aufgrund der begrenzten Batteriekapazität ist der Reiniger nur für Schwimmbecken mit einer Größe von bis zu 100 m<sup>2</sup> (1076 sq. ft.) geeignet; andernfalls wird die Reinigungswirkung beeinträchtigt oder reduziert.

## **9. Garantie**

Dieses Produkt hat alle Qualitäts- und Sicherheitsprüfungen in Übereinstimmung mit allen einschlägigen Gesetzen und Vorschriften und den höchsten Sicherheitsstandards bestanden.

Informationen zur Garantie:

- Diese Garantie erlischt, wenn das Produkt verändert, missbraucht oder von nicht autorisiertem Personal repariert wurde.
- Die Garantie erstreckt sich nur auf Fabrikationsfehler und deckt keine Schäden ab, die durch unsachgemäße Handhabung des Produkts durch den Besitzer entstehen.
- Bei jeder Reklamation oder Reparatur während der Garantiezeit muss die Bestellnummer oder der Beleg vorgelegt werden.

## Garantiezeitraum

Part	Northern America	Europe	Australia	Other Countries or areas
Motor	2 years	2 years	2 years	2 years
Battery	2 years	2 years	2 years	2 years

Genkinno-Unterstützung:  
<https://genkinno.com/pages/support>

Genkinno-Dienst:  
Wenn Sie Fragen zu diesem Dokument haben, wenden Sie sich bitte an genkinno, indem Sie eine Nachricht an [support@genkinno.com](mailto:support@genkinno.com)

Facebook: @genkinno

# genkinno

P2

Robot nettoyeur de piscine

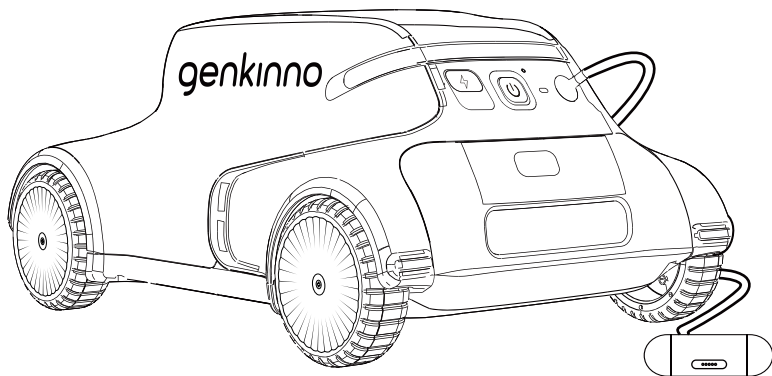

Manuel d'utilisation

French

Merci d' avoir choisi le robot nettoyeur de piscines de GenKinno.  
Ce manuel d' utilisation vous permettra de profiter des performances de votre robot le plus longtemps possible. Prenez le temps de le parcourir.  
Si vous avez des questions, veuillez contacter notre service client pour obtenir de l' assistance ou rendez-vous sur [www.genkinno.com](http://www.genkinno.com) pour en savoir plus.

Genkinno Customer Service:  
Email: [support@genkinno.com](mailto:support@genkinno.com)  
Facebook: @genkinno



Vidéo d'enseignement



Téléchargement de l' APP

# TABLE DES MATIÈRES

<b>1. Liste de contrôle au déballage</b> .....	34
1.1 Contenu dans la caisse .....	34
1.2 Pièces détachées pour le robot nettoyeur de piscine .....	34
1.3 Conditions de l' eau .....	35
<b>2. Utilisation pour la première fois</b> .....	35
2.1 Charge du nettoyeur .....	35
2.2 Démarrage du nettoyeur .....	35
2.3 Vérification de la charge restante de la batterie .....	36
2.4 Placement du robot nettoyeur de piscine dans la piscine .....	36
2.5 Stationnement automatique .....	36
2.6 Sortie du robot nettoyeur de piscine hors de la piscine .....	36
2.7 Nettoyage du filtre après utilisation .....	37
2.8 Recharge du robot nettoyeur de piscine .....	37
<b>3. Plus d'instructions d'utilisation du produit</b> .....	38
3.1 Voyants indicateurs d' état du robot nettoyeur de piscine .....	38
3.2 Mode automatique .....	38
3.2.1 Réglage automatique de la puissance .....	38
3.3 Mode manuel .....	39
3.3.1 Pièces détachées de la télécommande .....	39
3.3.2 Utilisation de la télécommande pour la première fois .....	39
3.3.3 Passage au mode manuel .....	40
3.3.4 Mise en marche/pause .....	40
3.3.5 Manœuvre du nettoyeur .....	40
3.3.6 Voyant LED d' état de la télécommande .....	41
<b>4. APP Genkinno</b> .....	41
4.1 Téléchargement de l' APP & Enregistrement .....	42
4.2 Liaison du nettoyeur .....	42
4.3 Mise à niveau du firmware .....	43
<b>5. Stockage</b> .....	43
<b>6. Spécifications</b> .....	44
<b>7. Questions fréquemment posées</b> .....	45
<b>8. Avertissements et précautions</b> .....	46
<b>9. Garantie</b> .....	47

## 1. Liste de contrôle au déballage

### 1.1 Contenu dans la caisse

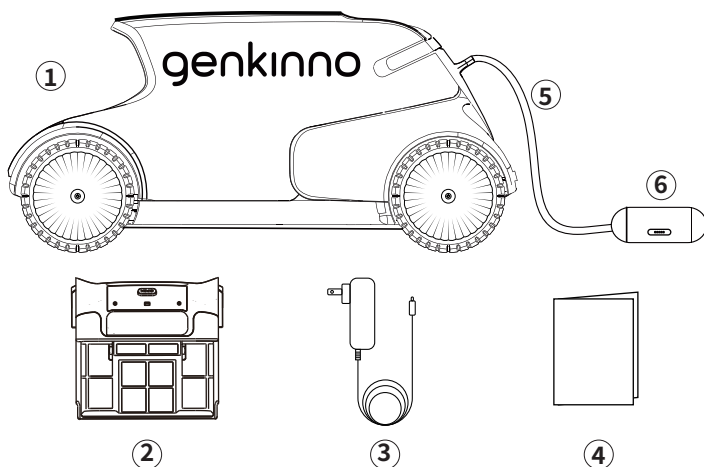

- |   |                             |
|---|-----------------------------|
| ① 1 X Genkinno P2                               | ④ 1 X Manuel d' utilisation |
| ② 1 X Réservoir du filtre à eau (filtre inclus) | ⑤ 1 X Câble flottant        |
| ③ 1 X Chargeur                                  | ⑥ 1 X Poignée               |

### 1.2 Pièces détachées pour le robot nettoyeur de piscine

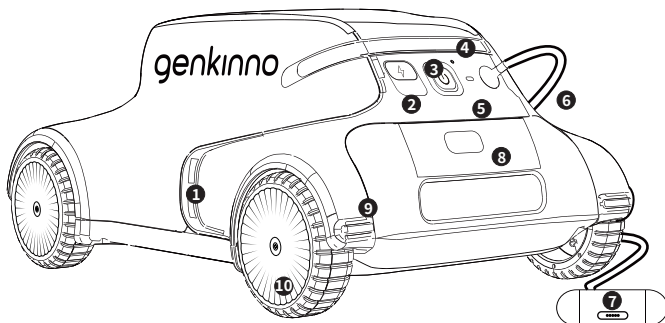

- |                                   |   |
|-----------------------------------|---|
| 1. Évacuation                     | 6. Câble de transmission/Câble flottant |
| 2. Entrée de charge               | 7. Poignée/Antenne                      |
| 3. Bouton d' alimentation         | 8. Bouton de démontage                  |
| 4. Voyant d' état d' alimentation | 9. Tampon anticollision                 |
| 5. Voyant d' état                 | 10. Roue                                |

### 1.3 Conditions de l' eau

Utilisez le robot nettoyeur de piscine dans les conditions de l'eau suivantes :

pH	7,0 – 7,8
Température	0 °C – 40 °C
NaCl	5000 ppm, Maximum

## 2. Utilisation pour la première fois

### 2.1 Charge du nettoyeur

Avant de l' utiliser pour la première fois, connectez le nettoyeur et le chargeur inclus pour charger la batterie.

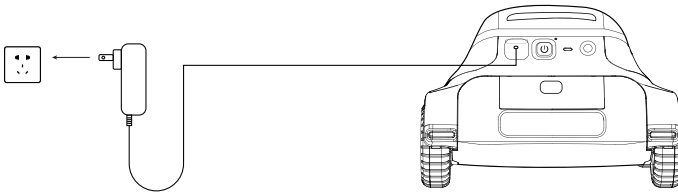

- Avant la charge, vérifiez le port de charge qui devrait être maintenu au sec.
- Le fait que le voyant rouge de l'adaptateur est allumé signifie que la batterie est en cours de charge.
- Le fait que le voyant vert de l'adaptateur est allumé signifie la fin de la charge.

### 2.2 Démarrage du nettoyeur

Appuyez sur le bouton de démarrage pour démarrer le nettoyeur.

Lorsque le voyant blanc clignote, le nettoyeur entre en mode préchauffage.

Au bout d' environ 30 minutes, le voyant indicateur du nettoyeur deviendra bleu, cela indique que le nettoyeur est prêt à commencer le fonctionnement.

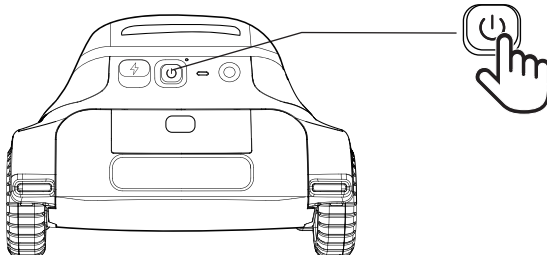

## 2.3 Vérification de la charge restante de la batterie

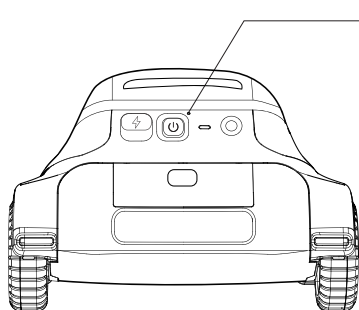

Vert : Le nettoyeur peut fonctionner normalement.

Rouge : La charge restante de la batterie est faible et la batterie nécessite une recharge.

## 2.4 Placement du robot nettoyeur de piscine dans la piscine

Libérez-le lentement et laissez-le descendre doucement jusqu' au fond de la piscine.

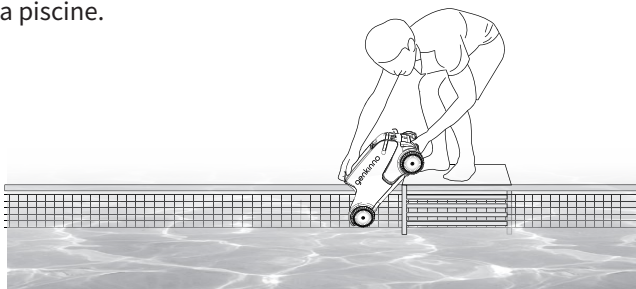

## 2.5 Stationnement automatique

Lorsque la charge restante de la batterie est faible, le nettoyeur stationnera pour que vous puissiez le sortir facilement.

## 2.6 Sortie du robot nettoyeur de piscine hors de la piscine

Trouvez et prenez le câble flottant, vous pourrez ensuite tirer le câble pour sortir le nettoyeur hors de la piscine.

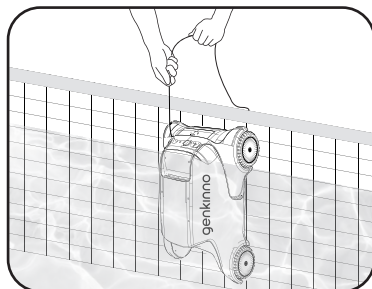



## 2.7 Nettoyage du filtre après utilisation

Il est hautement recommandé de nettoyer le filtre après chaque cycle de nettoyage.



**1**  
Appuyer sur le bouton

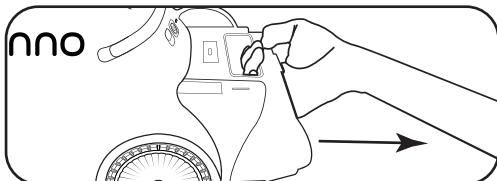

**2**  
Retirer le réservoir  
du filtre à eau.

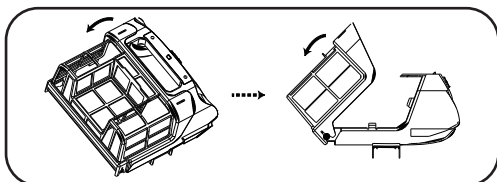

**3**  
Ouvrir le réservoir  
du filtre à eau.

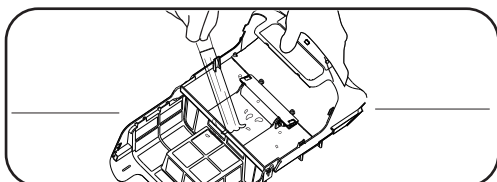

**4**  
Nettoyer le réservoir  
du filtre à eau.  
Il est recommandé de  
nettoyer soigneusement  
les deux côtés du tamis  
filtrant.

## 2.8 Recharge du robot nettoyeur de piscine

- Après chaque utilisation, veuillez recharger promptement le nettoyeur de manière à ce qu'il soit prêt pour la prochaine utilisation.
- Avant de charger, assurez-vous que le port de charge est sec.
- Une fois complètement chargé, n'oubliez pas de serrer rapidement le bouchon de charge.

### 3. Plus d'instructions d'utilisation du produit

#### 3.1 Voyants indicateurs d'état du robot nettoyeur de piscine

Le nettoyeur comporte des voyants indicateurs LED d'état. Le tableau ci-dessous décrit les états de la machine indiqués par différentes méthodes de clignotement.

Voyant indicateur d'état P2	
Bleu clignotant lentement	Mode automatique, Pause
Bleu constant	Mode automatique, Marche
Vert clignotant lentement	Mode manuel, Pause
Vert constant	Mode manuel, Marche
Blanc clignotant	Le nettoyeur est en cours de préchauffage, et les opérations de nettoyage débuteront dès que le processus de préchauffage aura fini.
Rouge constant	Charge restante faible de la batterie

#### 3.2 Mode automatique

Une fois démarré, le nettoyeur entre en Mode automatique par défaut, sous lequel le nettoyeur commencera à fonctionner environ 0,5 à 1 minute après avoir été placé dans la piscine.

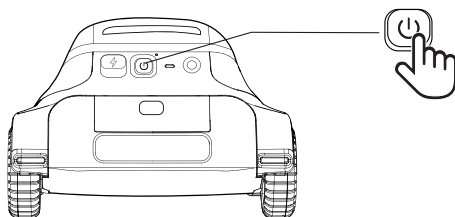

##### 3.2.1 Réglage automatique de la puissance

- La puissance par défaut du nettoyeur est de 40 W ;
- La puissance d'aspiration maximale de 70 W du nettoyeur sera activée automatiquement lorsque le nettoyeur rencontrera de grosses feuilles et d'autres débris.

## 3.3 Mode manuel (La télécommande doit être achetée séparément)

### 3.3.1 Pièces détachées de la télécommande

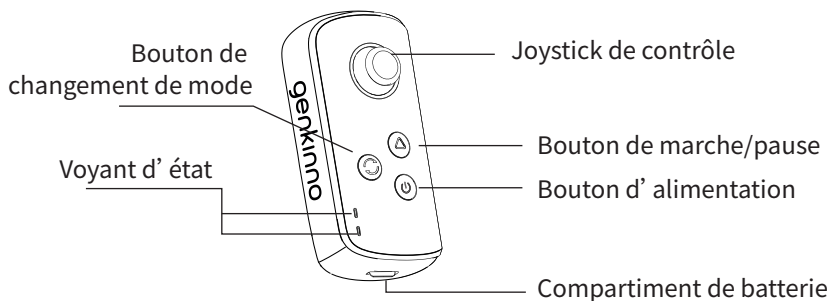

### 3.3.2 Utilisation de la télécommande pour la première fois

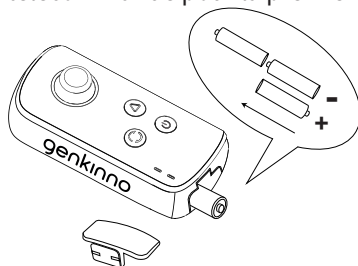

Veuillez insérer trois piles AA dans la télécommande comme le montre la figure, et puis apparez la télécommande avec le robot nettoyeur de piscine.

- ① Appuyez longuement sur le bouton d'alimentation jusqu'à ce que la télécommande s'allume.
- ② Ensuite, maintenez enfoncé le bouton de changement de mode pendant 5 secondes, attendez que les voyants vert et bleu clignotent en alternance.
- ③ Allumez le nettoyeur, attendez d'entendre un « Bip ~» et voyez la lumière LED de la télécommande passer en mode constant, indiquant une paire réussie.

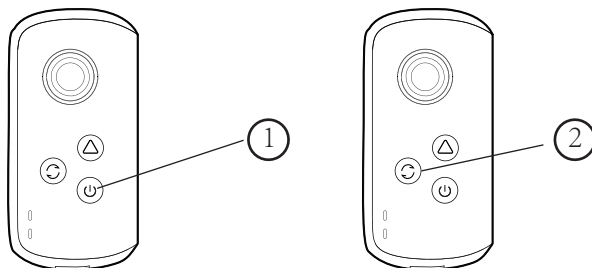

### 3.3.3 Passage au mode manuel

Activez la télécommande, pressez le bouton de commutation de modes. Le voyant LED devient vert, cela indique que le nettoyeur est passé au mode manuel.

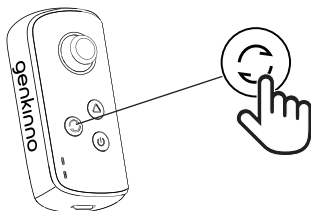

### 3.3.4 Mise en marche/pause

Pressez le bouton de marche/pause pour commander la mise en marche et l'arrêt du nettoyeur. Lorsque le voyant indicateur est en vert/bleu constant, le nettoyeur est démarré. Lorsque le voyant indicateur clignote, le nettoyeur est en pause.

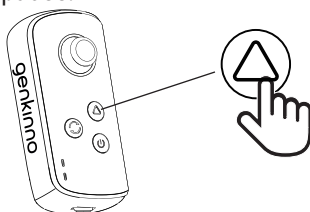

### 3.3.5 Manœuvre du nettoyeur

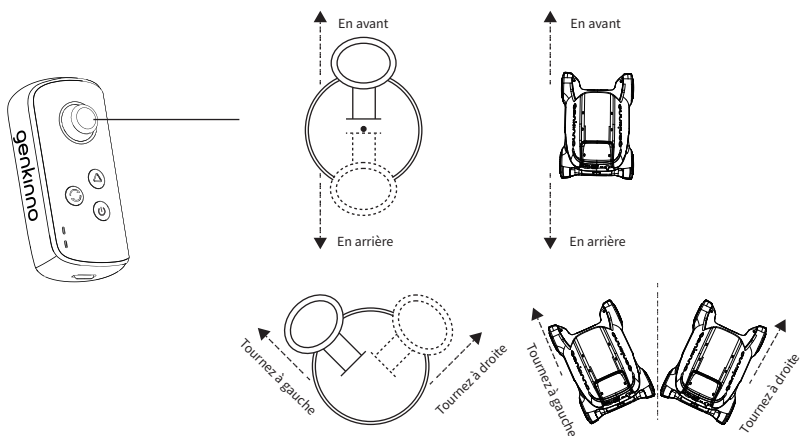

### 3.3.6 Voyant LED d' état de la télécommande

Voyant indicateur d' état de la télécommande	
Bleu clignotant lentement	Mode automatique, Pause
Bleu constant	Mode automatique, Marche
Vert clignotant lentement	Mode manuel, Pause
Vert constant	Mode manuel, Marche
Rouge clignotant	Télécommande et nettoyeur déconnectés
Rouge constant	Charge restante faible de la batterie
Voyants LED bleu et vert clignotent lentement en alternance	En état d' appariement

## 4. APP Genkinno

Le Genkinno P2 permet la connexion à l' App pour la gestion du nettoyeur. Recherchez « Genkinno » sur Google Play ou App Store pour télécharger et installer l' App sur votre téléphone portable.

Vous pouvez accéder aux services suivants :

- Gérer le Nettoyeur et réaliser la mise à niveau du firmware.
- Obtenir des connaissances en matière de maintenance du Nettoyeur pour gérer mieux la piscine.
- Contacter l'équipe de soutien officielle pour recevoir une assistance technique en temps utile.

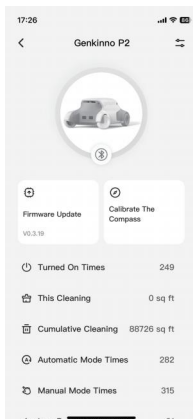

Page Appareil

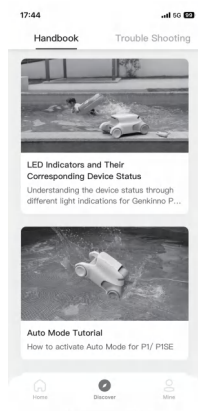

Page Connaissances

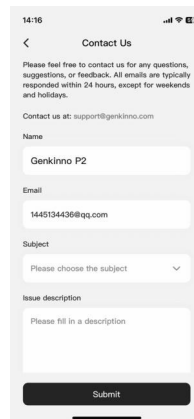

Page Contactez-Nous

## 4.1 Téléchargement de l' APP & Enregistrement

Avant de l' utiliser pour la première fois, vous pouvez scanner le code ou rechercher « Genkinno » sur l' App Store ou Google Play pour télécharger l' App Genkinno. Ensuite, suivez les messages pour créer ou vous connecter à votre compte.



Téléchargement de l' APP

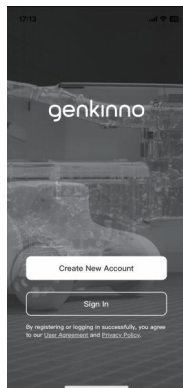

Enregistrement

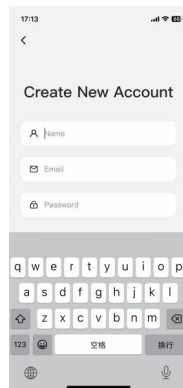

Enregistrement

## 4.2 Liaison du nettoyeur

Pour démarrer le nettoyeur, ouvrez l' App et cliquez sur **Ajouter un nouvel appareil.**

Ensuite, sélectionnez **Genkinno P2** pour accéder à la page de recherche. Une fois que le nom du produit concerné s' affiche sur la liste, cliquez-le pour terminer le processus de liaison initial.

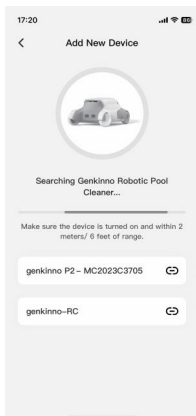

Page de recherche



Page de connexion

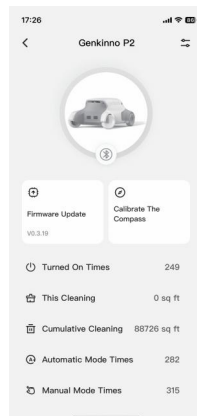

Page de connexion réussie

### 4.3 Mise à niveau du firmware

Cliquez sur **Mise à niveau du firmware** pour mettre à niveau le firmware vers la dernière version. Ce processus durera environ 3~4 minutes.

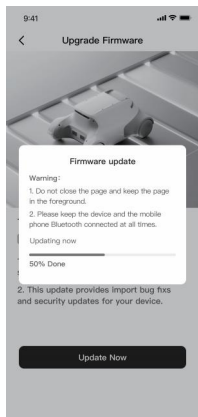

Mise à jour du firmware

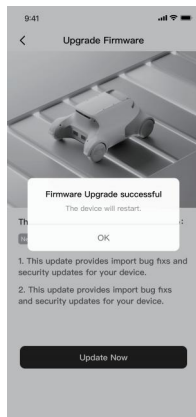

Mise à jour terminée

## 5. Stockage

- Veillez à ce que le nettoyeur soit désactivé.
- Veillez à ce qu'il y ait pas d' eau résiduelle dans le nettoyeur et qu'il soit maintenu au sec.
- Nettoyez soigneusement la crépine du filtre et le nettoyeur.
- Stockez le nettoyeur à l' intérieur contre l' effet direct du soleil ou les intempéries telles que la pluie ou le gel.
- Si le nettoyeur doit être stocké pour une longue durée, il devrait être rechargé tous les trois mois pour maintenir la capacité de la batterie entre 40 %–60 %.
- En hiver, veuillez stocker le nettoyeur à l' intérieur pour éviter tout dommage au nettoyeur.

## 6. Spécifications

<b>PC102</b>	
Taille du Produit	415×276×200 mm
Poids	4,6 kg
Profondeur d' eau maximale	2,7 m / 9 pieds
Autonomie	120 min (avec filtre 147 µm)
Taille de la piscine maximale	100 m <sup>2</sup> / 1076 pieds carrés
Température de l' eau dans la piscine	0 °C–40 °C
pH	7,0–7,8
Pente maximale de la piscine	15°
Température de stockage	-20 °C–45 °C, RH ≤ 75 %
<b>Module de nettoyage</b>	
Puissance de nettoyage	40 W (par défaut)
Capacité du filtre	2,4 L
Taille de particules filtrables	147 µm
Couverture de nettoyage	Uniquement pour le fond de la piscine
Mode de nettoyage	Mode automatique/Mode manuel
Vitesse	0,2 m/s
<b>Batterie</b>	
Capacité de la batterie	9000 mAh (97,2 Wh)
Tension	10,8 V
Sortie de l' adaptateur	12,6 V
Type de batterie	3S3P
Température ambiante de charge	-10 °C–40 °C
Durée de recharge	3–3,5 h
<b>Télécommande</b>	
Autonomie	30 h
Distance de commande maximale	30 m
Température ambiante	0 °C–40 °C



## 7. Questions fréquemment posées

Symptôme	Mesure corrective
Le nettoyeur ne peut pas être démarré	1. Le nettoyeur ne peut pas être démarré lorsqu' il est connecté au chargeur. Veuillez débrancher le chargeur et essayez de le démarrer à nouveau.
	2. Si le problème persiste, cela est peut-être dû fait que la batterie du nettoyeur est épuisée. Connectez le chargeur pour charger le nettoyeur. Une fois que le voyant indicateur du chargeur passe du rouge au vert, débranchez le chargeur et essayez de le démarrer à nouveau.
Le nettoyeur ne peut pas être chargé	1. Vérifiez si le chargeur est en bon état. Tout d' abord, enfichez le chargeur directement dans une source d' alimentation et observez si le voyant indicateur sur le chargeur est allumé. Si le voyant indicateur sur le chargeur ne s' allume pas, le chargeur est en panne.
	2. Si le voyant indicateur d' alimentation fonctionne bien et le voyant indicateur d' alimentation du nettoyeur devient vert lorsqu' il est connecté à une source d' alimentation, il s' agit d' un problème lié au nettoyeur. Veuillez nous contacter pour une assistance : support@genkinno.com
Le nettoyeur ne se déplace pas au fonctionnement	1. Si le voyant de la batterie du nettoyeur est en rouge, le nettoyeur n' est plus alimenté en électricité. Veuillez charger le nettoyeur.
	2. Si le voyant de la batterie du nettoyeur est en vert, veuillez vérifier la crépine du filtre dans le réservoir d' eau du filtre pour s' assurer qu' elle n' est pas bloquée.
Lorsque le nettoyeur est mis sous tension, le voyant d' état clignote en blanc	1. Lorsque le nettoyeur est mis sous tension et que le voyant blanc clignote, le nettoyeur est en cours de démarrage. Attendez pour environ 1 minute, et une fois que le voyant du nettoyeur devient bleu constant, le nettoyeur est alors prêt à exécuter la tâche de nettoyage.

La télécommande ne peut pas commander le nettoyeur

La télécommande et le nettoyeur ne s' appaillent pas. Veuillez appareiller le nettoyeur et la télécommande en suivant le manuel d' utilisation et réessayez la commande.

## 8. Avertissements et précautions

CONSIGNES DE SÉCURITÉ IMPORTANTES, VEUILLEZ LES LIRE ET LES RESPECTER.

### 8.1 Veuillez suivre scrupuleusement les AVERTISSEMENTS suivants :

- Utilisez uniquement les accessoires recommandés ou vendus par le fabricant.
- Ne laissez pas les enfants grimper sur le robot ou jouer avec.
- Utilisez uniquement l' adaptateur secteur officiel d' origine.
- L' adaptateur de recharge doit être branché sur une prise protégée pendant la recharge.
- Ne faites pas fonctionner le robot lorsque des personnes et des animaux sont dans la piscine.
- Pendant la recharge, le robot ne doit pas être recouvert et doit être dans un endroit frais, afin d' éviter la surchauffe de certains composants électriques internes.
- Seuls les professionnels agréés peuvent démonter le kit de traction scellé du robot.
- Ne faites pas fonctionner le robot lorsque le filtre de la piscine est actif.
- Le joint d' étanchéité du servomoteur contient de la graisse qui pourrait contaminer l' eau s' il est exposé.
- Si le robot doit être rangé pendant une période prolongée, la batterie doit être rechargée tous les trois mois entre 40 et 60 % environ, pour préserver sa durée de vie. Veuillez utiliser l' adaptateur secteur officiel d' origine uniquement. Si le robot n' est pas rechargé pendant une longue durée, la tension de la batterie baissera au-delà de la tension de la protection contre la décharge excessive, qui pourrait entraîner des dégâts irréversibles.
- N' utilisez pas ou ne rangez pas le robot près d' une source de chaleur.
- Ne percez pas la coque du robot avec des ongles ou tout autre objet coupant.
- Ne martelez pas, ne heurtez pas et ne jetez pas le robot.
- Vérifiez que la prise de recharge est sèche avant de commencer la recharge.
- Cet appareil peut être utilisé par des enfants âgés de 8 ans et plus et des personnes ayant des capacités physiques, sensorielles ou mentales réduites ou un manque d' expérience et de connaissances s' ils ont reçu une supervision ou des instructions concernant l' utilisation de l' appareil en toute sécurité et comprennent les dangers impliqués.

- Les enfants ne doivent pas jouer avec l'appareil.
- Le nettoyage et l'entretien par l'utilisateur ne doivent pas être effectués par des enfants sans surveillance.

## 8.2 Veuillez vous assurer que les PRÉCAUTIONS suivantes sont bien mises en place :

- Vérifiez que les roues tournent correctement.
- Lavez et nettoyez toujours le bac du filtre après chaque utilisation.
- Éteignez le robot pendant l'entretien, le nettoyage ou au repos.
- Le robot doit être rangé dans un endroit frais et aéré, à l'abri de la lumière directe du soleil.
- La capacité de la batterie étant limitée, le robot ne convient qu'aux piscines d'une surface maximale de 100 m<sup>2</sup> (1 076 pieds carrés). Au-delà, l'efficacité du nettoyage sera réduite ou impactée.

## 9. Garantie

Ce produit a passé tous les contrôles de qualité et les tests de sécurité conformément aux lois et réglementations concernées et aux plus hauts standards de sécurité.

Informations de garantie

- Cette garantie est nulle si le produit a été altéré, mal utilisé ou réparé par du personnel non agréé.
- La garantie couvre uniquement les défauts de fabrication et ne couvre pas les dommages dus à une mauvaise utilisation du produit par l'utilisateur.
- Le numéro de commande ou l'archive doit être présenté pour toute plainte ou demande de réparation pendant la période de garantie.

### Période de garantie

Part	Northern America	Europe	Australia	Other Countries or areas
Motor	2 years	2 years	2 years	2 years
Battery	2 years	2 years	2 years	2 years

Assistance Genkinno :  
<https://genkinno.com/pages/support>

Service GenKinno :  
Si vous avez des questions à propos de ce document, veuillez contacter GenKinno en envoyant un message à [support@genkinno.com](mailto:support@genkinno.com)

Facebook : [@genkinno](#)

# genkinno

P2

Limpiador Robótico de Piscinas

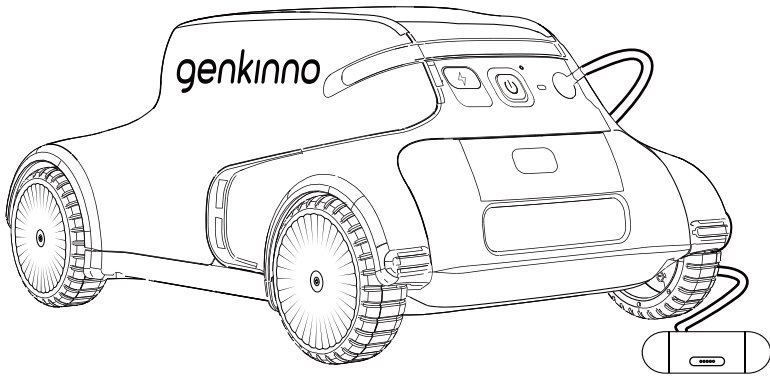

Manual de Usuario

Español

Gracias por elegir el Robot Limpia Piscinas genkinno.

Este manual de usuario te ayuda a mantener tu robot funcionando al máximo. Tómate unos minutos para leerlo.

Si tienes alguna pregunta, comunícate con nuestro servicio de atención al cliente para obtener ayuda o visita [www.genkinno.com](http://www.genkinno.com) para obtener más información.

Atención al Cliente Genkinno:

Correo electrónico: [support@genkinno.com](mailto:support@genkinno.com)

Facebook: [@genkinno](https://www.facebook.com/genkinno)



Video de enseñanza



Descarga de la aplicación

# TABLA DE CONTENIDO

<b>1. Lista de Comprobación de Desempaqueado</b> .....	50
1.1 En la Caja .....	50
1.2 Piezas del Limpiador Robótico de Piscinas .....	50
1.3 Condiciones de Agua .....	51
<b>2. Uso por Primera Vez</b> .....	51
2.1 Carga del Limpiador .....	51
2.2 Encendido del Limpiador .....	51
2.3 Comprobación del Nivel de la Batería .....	52
2.4 Colocación del Limpiador Robótico de Piscinas en la Piscina .....	52
2.5 Estacionamiento Automático .....	52
2.6 Sacar el Limpiador Robótico de Piscinas de la Piscina .....	52
2.7 Limpieza del Filtro Después del Uso .....	53
2.8 Carga del Limpiador Robótico de Piscinas .....	53
<b>3. Más instrucciones de funcionamiento del producto</b> .....	54
3.1 Indicador del Estado del Limpiador Robótico de Piscinas .....	54
3.2 Modo Automático .....	54
3.2.1 Interruptor Automático de Alimentación .....	54
3.3 Modo Manual .....	55
3.3.1 Piezas del Control Remoto .....	55
3.3.2 Uso del Control Remoto por Primera Vez .....	55
3.3.3 Cambio al Modo Manual .....	56
3.3.4 Control de Arranque/Parada .....	56
3.3.5 Control del Limpiador .....	56
3.3.6 LED de Estado de Control Remoto .....	57
<b>4. APP Genkinno</b> .....	57
4.1 Descarga de la APP y Registro .....	58
4.2 Vinculación del Limpiador .....	58
4.3 Actualización de Firmware .....	59
<b>5. Almacenamiento</b> .....	59
<b>6. Especificaciones</b> .....	60
<b>7. Preguntas frecuentes</b> .....	61
<b>8. Advertencia y Precauciones</b> .....	62
<b>9. Garantía</b> .....	63

## 1. Lista de Comprobación de Desempaquetado

### 1.1 En la Caja

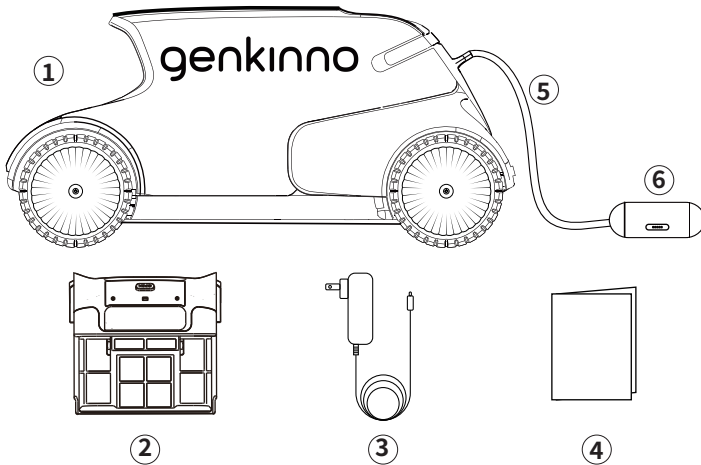

- |  |                         |
|--|-------------------------|
| ① 1 X Genkinno P2                                | ④ 1 X Manual de Usuario |
| ② 1 X Tanque de Filtro de Agua (filtro incluido) | ⑤ 1 X Cable Flotante    |
| ③ 1 X Cargador                                   | ⑥ 1 X Manillar          |

### 1.2 Piezas del Limpiador Robótico de Piscinas

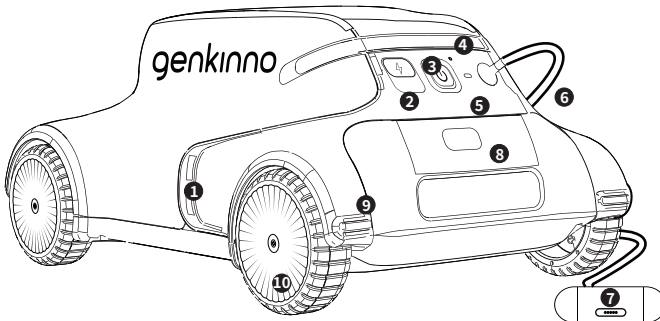

- |                       |                        |
|-----------------------|------------------------|
| 1. Drenar             | 6. cable flotante      |
| 2. Entrada de carga   | 7. Manejar             |
| 3. Botón de encendido | 8. Botón de liberación |
| 4. Nivel de batería   | 9. Caucho anticolidión |
| 5. Función-LED        | 10. Rueda              |



### 1.3 Condiciones de Agua

Utilice el Limpiador Robótico de Piscinas en las siguientes condiciones de agua:

pH	7,0-7,8
Temperatura	0 °C-40 °C
NaCl	5000 ppm, Máx

## 2. Uso por Primera Vez

### 2.1 Carga del Limpiador

Antes de usarlo por primera vez, conecte el limpiador y el cargador incluido para cargar la batería.

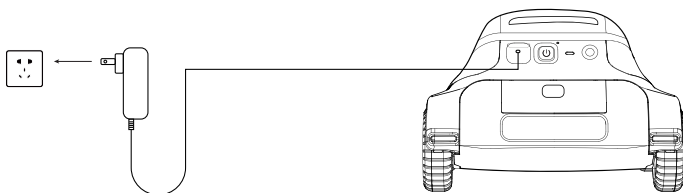

- Antes de cargar, compruebe el puerto de carga y manténgalo seco.
- Cuando la luz indicadora roja del adaptador está encendida, la batería se está cargando actualmente.
- Cuando la luz indicadora verde del adaptador está encendida, la carga se ha completado.

### 2.2 Encendido del Limpiador

Pulse el botón de inicio una vez para encender el limpiador. Cuando la luz blanca parpadea, el limpiador está en modo de precalentamiento. Después de unos 30 segundos, la luz indicadora del limpiador se vuelve azul constante, lo que indica que el limpiador está listo para comenzar a trabajar.

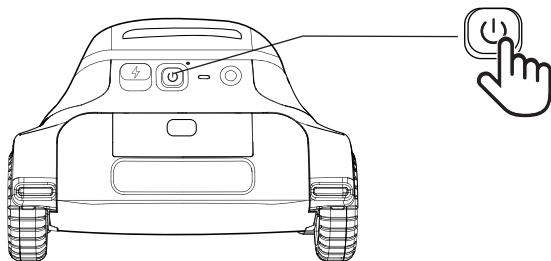

## 2.3 Comprobación del Nivel de la Batería

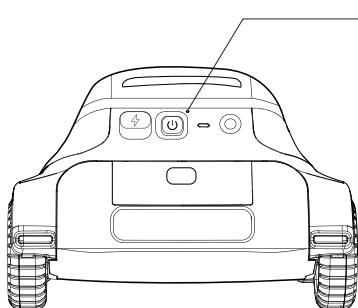

Verde: El limpiador puede funcionar normalmente.

Rojo: El nivel de la batería es bajo y la batería requiere recarga.

## 2.4 Colocación del Limpiador Robótico de Piscinas en la Piscina

Suelte lentamente y deje que se hunda de manera constante en el suelo de la piscina.

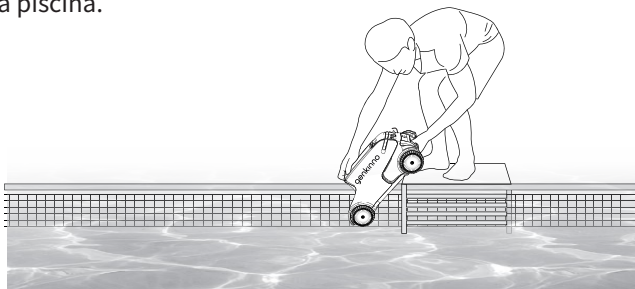

## 2.5 Estacionamiento Automático

Cuando la batería está baja, se estacionará sola para que pueda sacarla fácilmente.

## 2.6 Sacar el Limpiador Robótico de Piscinas de la Piscina

Localice y agarre el cable flotante, luego puede tirar del cable para sacar el limpiador de la piscina.

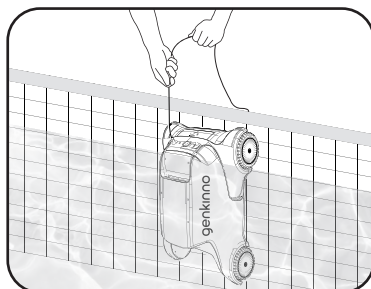

## 2.7 Limpieza del Filtro Después del Uso

Se recomienda encarecidamente limpiar el filtro después de cada ciclo de limpieza.



**1**  
Presiona el botón

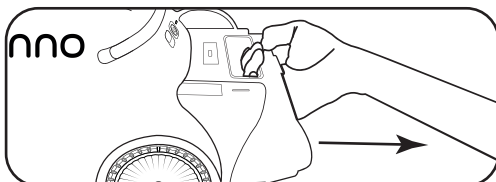

**2**  
Saca el tanque del filtro de agua

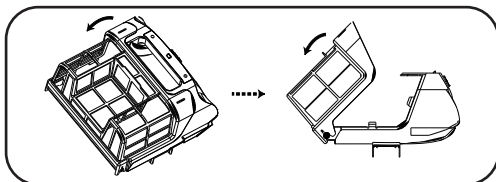

**3**  
Abre el tanque del filtro de agua.

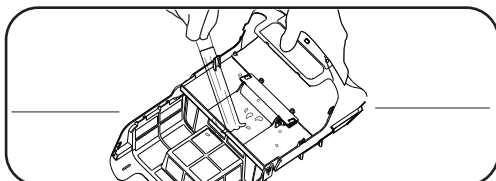

**4**  
Limpia el tanque del filtro de agua.  
Se recomienda limpiar a fondo ambos lados de la malla del filtro.

## 2.8 Carga del Limpiador Robótico de Piscinas

- Después de cada uso, cargue inmediatamente el limpiador para asegurarse de que esté listo para el próximo uso.
- Antes de cargar, asegúrese de que el puerto de carga esté seco.
- Una vez que esté completamente cargado, recuerde conectar de inmediato el enchufe de carga.

### 3. Más instrucciones de funcionamiento del producto

#### 3.1 Indicadores del Estado del Limpiador Robótico de Piscinas

El limpiador incluye indicadores de estado LED. La siguiente tabla describe el estado de la máquina indicado por diferentes métodos de parpadeo.

Indicador de estado P2	
El azul parpadea lentamente	Modo Automático, Pausa
Azul constante	Modo Automático, Arranque
El verde parpadea lentamente	Modo Manual, Pausa
Verde Constante	Modo Manual, Arranque
Parpadeo blanco	El limpiador se está precalentando y las operaciones de limpieza comenzarán después de que se complete el proceso de precalentamiento.
Rojo Constante	Batería baja

#### 3.2 Modo Automático

Una vez encendido, el limpiador entra en Modo Automático de forma predeterminada, donde el limpiador comienza a funcionar aproximadamente de 0,5 a 1 minutos después de ser colocado dentro de la piscina.

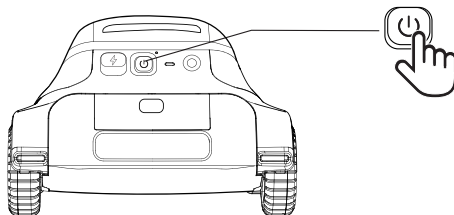

##### 3.2.1 Interruptor de Modo de Alimentación Automática

- La potencia predeterminada del limpiador es de 40 W;
- La potencia de succión máxima del limpiador de 70 W se activará automáticamente cuando el limpiador encuentre hojas grandes y otros residuos

## 3.3 Modo Manual (El control remoto debe comprarse por separado)

### 3.3.1 Piezas del Control Remoto

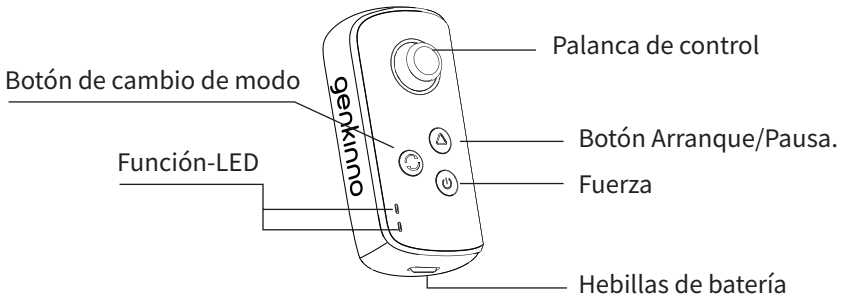

### 3.3.2 Uso del Control Remoto por Primera Vez

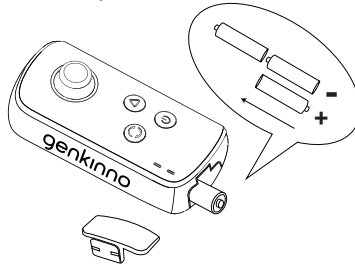

Por favor, inserte tres baterías AA en el control remoto como se muestra en el diagrama, y luego empareje el control remoto con limpiador robótico de piscinas.

- ① Mantenga presionado el botón de encendido hasta que el control remoto se encienda.
- ② Luego, mantenga presionado el botón de cambio de modo durante 5 segundos, espere hasta que las luces verde y azul parpadeen alternadamente.
- ③ Encienda el limpiador, espere a escuchar un "pitido~" y observe cómo la luz LED del control remoto se vuelve constante, lo que indica un emparejamiento exitoso.

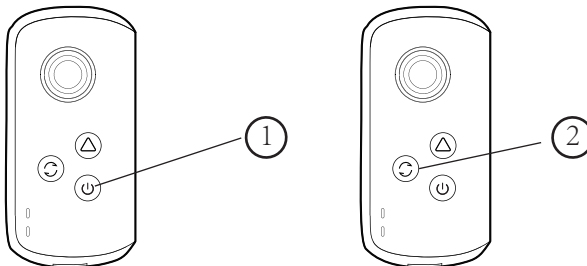

### 3.3.3 Cambio al Modo Manual

Encienda el control remoto, pulse el botón Modo. El indicador LED se vuelve verde, lo que indica que el limpiador está en modo manual.

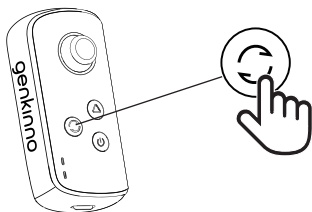

### 3.3.4 Control de Arranque/Pausa

Pulse el botón de Arranque/Pausa para controlar el encendido y la pausa del limpiador. Cuando la luz indicadora está constante en verde/azul, significa que el limpiador está encendido. Cuando la luz indicadora parpadea, significa que el limpiador ha sido detenido.

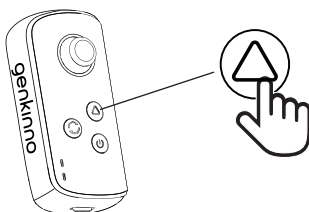

### 3.3.5 Control del Limpiador

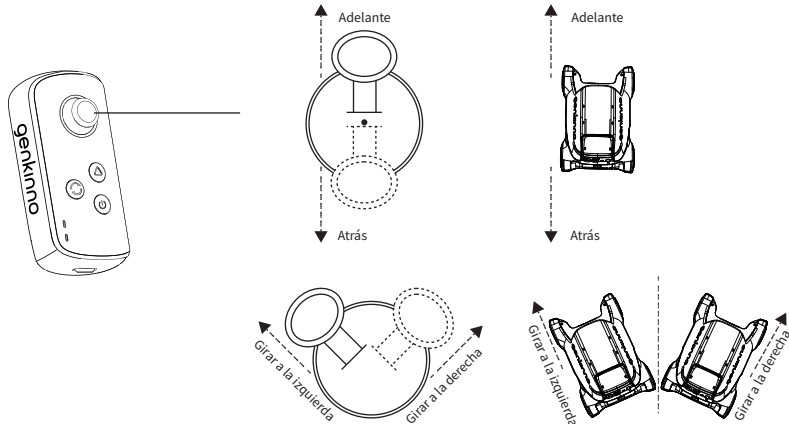

### 3.3.6 LED de Estado de Control Remoto

Indicador del Estado del RC	
El azul parpadea lentamente	Modo Automático, Pausa
Azul constante	Modo Automático, Arranque
El verde parpadea lentamente	Modo Manual, Pausa
Verde Constante	Modo Manual, Arranque
Parpadeo rojo	Control remoto y limpiador desconectados
Rojo Constante	Batería baja
Los LED azules y verdes parpadean lentamente alternativamente	Estado de Emparejamiento

## 4. App Genkinno

El Genkinno P2 admite la conexión a la app para gestionar el Limpiador. Busque "Genkinno" en Google Play o App Store para descargar e instalar la aplicación en su teléfono.

Puede acceder a los siguientes servicios:

- Gestionar el Limpiador y realice actualizaciones de firmware.
- Obtener conocimientos sobre el mantenimiento de la piscina y el Limpiador para una mejor gestión de la piscina.
- Póngase en contacto con el equipo de soporte oficial para recibir asistencia técnica oportuna.

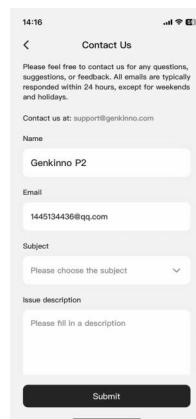
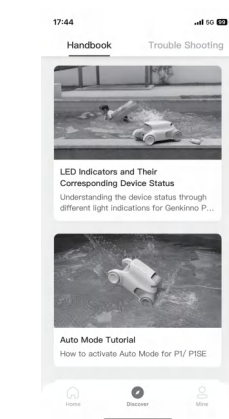
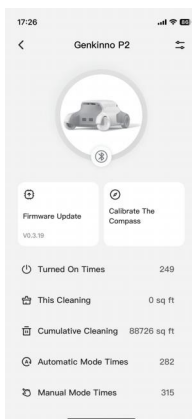

Página del Dispositivo

Página de Conocimiento

Página de Contacto

## 4.1 Descarga de la APP y Registro

Antes de usarlo por primera vez, puede escanear el código o buscar "Genkinno" en App Store o Google Play para descargar la App Genkinno. A continuación, siga las instrucciones para registrarse o iniciar sesión en su cuenta.



Descarga de la aplicación

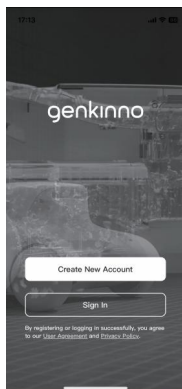

Página de registro

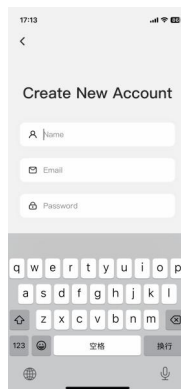

Página de registro

## 4.2 Vinculación del Limpiador

Para encender el limpiador, abra la app y pulse **Añadir Nuevo Dispositivo**. A continuación, seleccione **Genkinno P2** para entrar en la página de búsqueda. Una vez que la lista muestre el nombre del producto relevante, toque para completar el proceso de vinculación inicial.

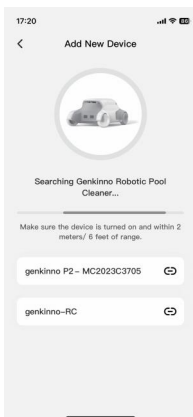

Página de búsqueda



Página de conexión

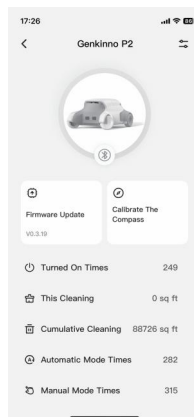

Página de conexión exitosa



### 4.3 Actualización de Firmware

Toque **Actualización de Firmware** para actualizar el firmware a la última versión. Este proceso dura aproximadamente 3~4 minutos.

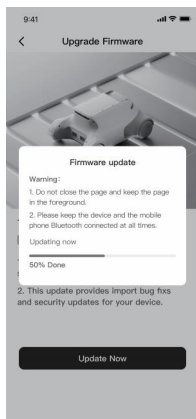

Actualización de firmware

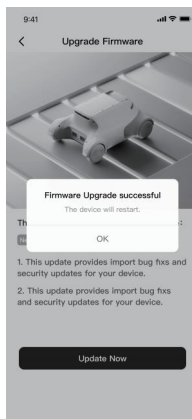

Actualización exitosa

## 5. Almacenamiento

- Por favor, asegúrese de que el limpiador esté apagado.
- Asegúrese de que no quede agua dentro del limpiador y manténgalo seco.
- Limpie a fondo la red del filtro y el limpiador.
- Guarde el limpiador en interiores lejos de la luz solar directa o de elementos meteorológicos como la lluvia o las heladas.
- Si el limpiador necesita ser almacenado durante un largo período de tiempo, debe ser cargado cada tres meses para mantener la duración de la batería entre 40%–60%.
- Durante el invierno, guarde el limpiador en el interior para evitar cualquier daño al limpiador.

## 6. Especificaciones

<b>PC102</b>	
Tamaño del Producto	415×276×200 mm
Peso	4,6 kg
Profundidad Máxima de Agua	2,7 m / 9 pies
Tiempo de Funcionamiento	120 min (con filtro de 147 µm)
Dimensiones Máximas de la Piscina	100 m <sup>2</sup> / 1076 pies cuadrados
Temperatura del Agua de la Piscina	0 °C-40 °C
pH	7,0-7,8
Pendiente Máxima de la Piscina	15°
Temperatura de Almacenamiento	-20 °C/45 °C, HR ≤ 75%
<b>Módulo de Limpieza</b>	
Potencia de Limpieza	40 W (Por Defecto)
Capacidad del Filtro	2,4 L
Densidad del Filtro	147 µm
Cobertura de Limpieza	Solo Piso
Modo de Limpieza	Modo Automático/Modo Manual
Velocidad	0,2 m/s
<b>Batería</b>	
Capacidad de la Batería	9000 mAh (97,2 Wh)
Tensión	10,8 V
Salida del Adaptador	12,6 V
Tipo de Batería	3S3P
Temperatura Ambiental de Carga	-10 °C a 40 °C
Tiempo de Carga	3-3,5 h
<b>Remoto</b>	
Tiempo de Funcionamiento	30 h
Distancia Máxima de Control	30 m
Temperatura Ambiental	0 °C-40 °C

## 7. Preguntas frecuentes

Síntoma	Acción Correctiva
El limpiador no puede encenderse	<ol style="list-style-type: none"> <li>1. El limpiador no puede encenderse mientras está conectado al cargador. Desenchufe el cargador e intente encenderlo de nuevo.</li> <li>2. Si el problema persiste, podría deberse a que la batería del limpiador se haya agotado. Conecte el cargador para cargar el limpiador. Una vez que la luz indicadora del cargador cambia de rojo a verde, desenchufe el cargador e intente encenderlo de nuevo.</li> </ol>
El limpiador no puede cargar	<ol style="list-style-type: none"> <li>1. Compruebe si el cargador está en buenas condiciones. Primero, conecte el cargador directamente a una fuente de alimentación y observe si la luz indicadora del cargador está iluminada. Si la luz indicadora del cargador no se enciende, el cargador está defectuoso.</li> </ol>
	<ol style="list-style-type: none"> <li>2. Si la luz indicadora de encendido funciona correctamente y la luz indicadora de encendido del limpiador se vuelve verde cuando se conecta a la fuente de alimentación, puede haber un problema con el limpiador. Por favor, contáctenos para obtener ayuda: <a href="mailto:support@genkinno.com">support@genkinno.com</a></li> </ol>
El limpiador no se puede mover	<ol style="list-style-type: none"> <li>1. Si la luz indicadora de la batería del limpiador está en rojo, el limpiador se está quedando sin batería. Cargue el limpiador.</li> </ol>
	<ol style="list-style-type: none"> <li>2. Si la luz indicadora de la batería del limpiador es verde, compruebe la red del filtro en el tanque de agua del filtro para asegurarse de que no esté bloqueada.</li> </ol>
Cuando el limpiador está encendido, la luz de estado parpadea en blanco	<ol style="list-style-type: none"> <li>1. Cuando la energía del limpiador está encendida y la luz blanca parpadea, el limpiador está en el proceso de arranque. Espere durante aproximadamente 1 minuto y, una vez que la luz del limpiador se vuelva azul constante, el limpiador estará listo para realizar las tareas de limpieza.</li> </ol>
El control remoto no puede controlar el limpiador	El control remoto y el limpiador pueden no estar emparejados. Siga el manual de usuario para emparejar el limpiador y el control remoto y vuelva a intentarlo.

## 8. Advertencia y Precauciones

INSTRUCCIONES DE SEGURIDAD IMPORTANTES, ¡LEE Y SIGUE TODAS LAS INSTRUCCIONES!

### 8.1 Respeta estrictamente las siguientes ADVERTENCIAS:

- Utilice únicamente los accesorios recomendados o vendidos por el fabricante.
- No permita que los niños se suban en el limpiador o jueguen con ella.
- Utilice únicamente el adaptador de corriente original y autorizado.
- El adaptador de carga debe estar conectado a un enchufe protegido contra fugas durante la carga.
- No opere el limpia piscinas cuando haya personas o animales en la piscina.
- Mientras se carga, el limpiador debe estar destapado y guardado en un lugar fresco para evitar daños en los componentes eléctricos internos causados por el sobrecalentamiento.
- Solo los profesionales certificados pueden desmontar el kit sellado de accionamiento del limpia piscinas.
- No operes el limpia piscinas mientras el filtro de la piscina esté funcionando. El sellador de aceite para el servo contiene grasa que puede contaminar el agua si se expone.
- Si el limpia piscinas debe almacenarse durante un largo período de tiempo, debe cargarse cada tres meses para mantener la duración de la batería entre 40% y 60%. Utiliza únicamente el adaptador de corriente original y autorizado. Si el limpia piscinas no se carga durante mucho tiempo, el voltaje de la batería será inferior al voltaje de protección contra descarga excesiva debido a la autodescarga de la batería, lo que puede causar daños fatales.
- No use ni almacene el limpia piscinas cerca de una fuente de calor.
- No perforo la cubierta del limpia piscinas con clavos u otros objetos afilados.
- No martillar, golpear ni arrojar el limpiador.
- Asegúrate de que el enchufe de carga esté seco antes de cargar.

### 8.2 Asegúrate de que se implementen las siguientes PRECAUCIONES:

- Revisa las ruedas para asegurarse de que giren correctamente.
- Siempre limpia y lava la bandeja del filtro después de usarla.
- Apaga el limpiador cuando realices tareas de mantenimiento, limpieza o cuando no esté en uso.
- El limpiador debe almacenarse en un lugar fresco y ventilado, lejos de la luz solar directa.
- Debido a las limitaciones de la capacidad de la batería, el limpiador solo es adecuado para piscinas con tamaños de hasta 1076 pies cuadrados (100 m<sup>2</sup>); de lo contrario, el efecto de limpieza se verá afectado o reducido.

## 9. Garantía

Este producto ha superado todas las pruebas de control de calidad y seguridad de acuerdo con todas las leyes y reglamentos pertinentes y los más altos estándares de seguridad.

Información de garantía

- Esta garantía queda anulada si el producto ha sido alterado, usado incorrectamente o ha sido reparado por personal no autorizado.
- La garantía se extiende únicamente a los defectos de fabricación y no cubre ningún daño resultante del mal manejo del producto por parte del propietario.
- Se debe presentar el número de pedido o registro para cualquier reclamo o reparación durante el período de garantía.

### Período de garantía

Part	Northern America	Europe	Australia	Other Countries or areas
Motor	2 years	2 years	2 years	2 years
Battery	2 years	2 years	2 years	2 years

Soporte técnico de Genkinno:  
<https://genkinno.com/pages/support>

Servicio Genkinno:  
Si tienes alguna pregunta sobre este documento, comunícate con genkinno  
enviando un mensaje a [support@genkinno.com](mailto:support@genkinno.com)

Facebook: [@genkinno](#)

# genkinno

P2

Robot pulitore di piscine

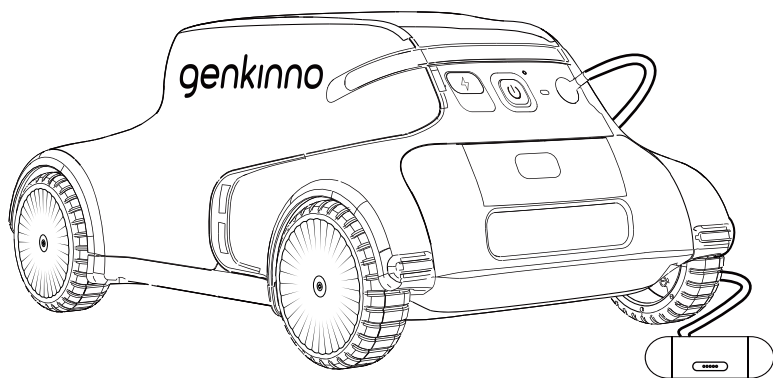

Manuale utente

Italiano

Grazie per aver scelto il Pool Cleaner Robot di genkinno.

Questo manuale di istruzioni ti aiuterà a mantenere il tuo robot il più performante possibile. Ti consigliamo di spendere alcuni minuti per leggerlo.

Se avessi domande, contatta il nostro servizio client per ricevere assistenza o visita il sito

[www.genkinno.com](http://www.genkinno.com) per ulteriori informazioni.

Servizio Clienti Genkinno:

Email: [support@genkinno.com](mailto:support@genkinno.com)

Facebook: [@genkinno](https://www.facebook.com/genkinno)



Video didattico



Download dell'app



# INDICE

<b>1. L'elenco di controllo di unboxing</b> .....	66
1.1 Nella scatola .....	66
1.2 Parti del robot pulitore di piscine .....	66
1.3 Condizioni dell'acqua .....	67
<b>2. Utilizzare per la prima volta</b> .....	67
2.1 Ricaricare il robot pulitore di piscine .....	67
2.2 Accendere il robot pulitore .....	67
2.3 Controllare il livello della batteria .....	68
2.4 Posizionare il robot pulitore nella piscina .....	68
2.5 Parcheggio automatico .....	68
2.6 Prendere il robot pulitore dalla piscina .....	68
2.7 Pulizia del filtro dopo l'uso .....	69
2.8 Ricarica del robot pulitore di piscine .....	69
<b>3. Ulteriori istruzioni per l'uso del prodotto</b> .....	70
3.1 Indicatore di stato del robot pulitore di piscine .....	70
3.2 Modalità automatica .....	70
3.2.1 Interruttore della modalità potenza automatica .....	70
3.3 Modalità manuale .....	71
3.3.1 Parti del telecomando .....	71
3.3.2 Prima di utilizzare il telecomando per la prima volta .....	71
3.3.3 Passare alla modalità manuale .....	72
3.3.4 Tasto di avvio ed arresto .....	72
3.3.5 Telecomandare il robot pulitore .....	72
3.3.6 LED indicatore di stato del telecomand .....	73
<b>4. App Genkinno</b> .....	73
4.1 Scaricare l'App e iscrizione .....	74
4.2 Associazione del robot pulitore .....	74
4.3 Aggiornamento del firmware .....	75
<b>5. Conservazione</b> .....	75
<b>6. Specifiche tecniche</b> .....	76
<b>7. Domande frequenti</b> .....	77
<b>8. Avvertimenti e precauzioni</b> .....	78
<b>9. Garanzia</b> .....	79

## 1. L'elenco di controllo di unboxing

### 1.1 Nella scatola

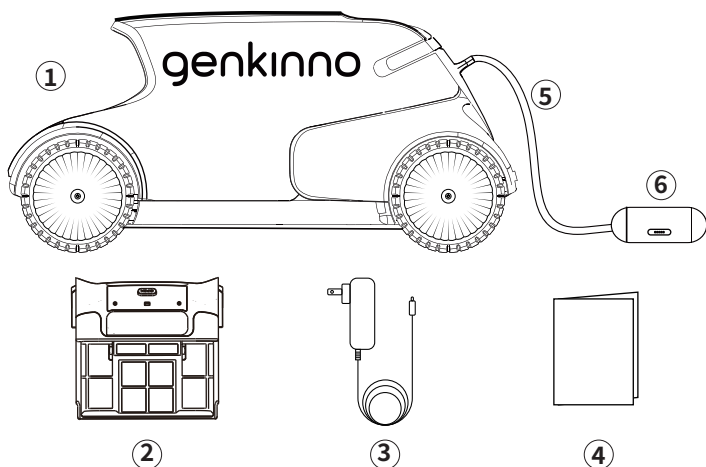

- |  |                             |
|--|-----------------------------|
| ① 1 X Genkinno P2                                    | ④ 1 X Manuale di Istruzioni |
| ② 1 X Tanica del Filtro dell' Acqua (filtro incluso) | ⑤ 1 X Cavo galleggiante     |
| ③ 1 X Caricatore                                     | ⑥ 1 X Maniglia              |

### 1.2 Parti del robot pulitore di piscine

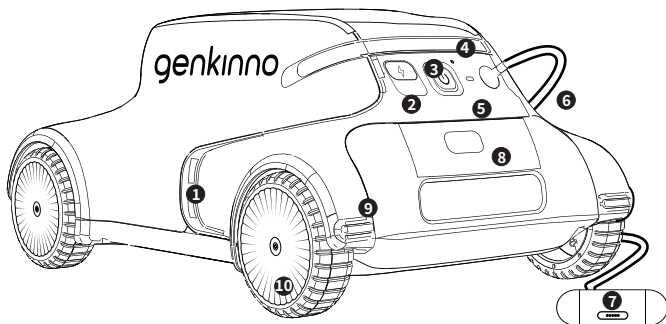

- |   |                          |
|---|--------------------------|
| 1. Scarico                                | 6. Manico/Antenna        |
| 2. Ingresso Caricatore                    | 7. Pulsante di Rilascio  |
| 3. Pulsante di accensione                 | 8. Gomma anti-collisione |
| 4. LED del Livello della Batteria         | 9. LED di Funzionamento  |
| 5. Cavo Galleggiante/Cavo di Trasmissione | 10. Ruota                |

### 1.3 Condizioni dell'acqua

Utilizzare il robot pulitore di piscine nelle seguenti condizioni dell'acqua:

pH	7,0-7,8
Temperatura	0°C-40°C
NaCl	5000 ppm, massimo

## 2. Utilizzare per la prima volta

### 2.1 Ricaricare il robot pulitore di piscine

Prima di utilizzare il robot pulitore di piscine per la prima volta, collegarlo con il caricatore in dotazione per caricare la batteria.

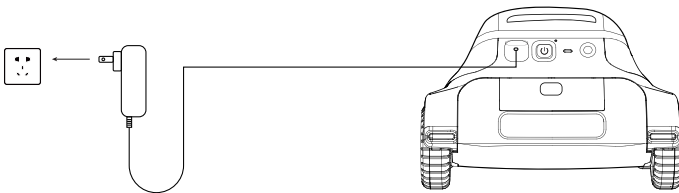

- Prima della ricarica, controllare la porta di ricarica e tenerla asciutta.
- Quando la spia dell'adattatore è rossa, la batteria è in carica.
- Quando la spia dell'adattatore è verde, la ricarica è stata completata.

### 2.2 Accendere il robot pulitore

Premere una volta il tasto di avvio per accendere il robot pulitore. Quando la luce bianca lampeggia, il robot pulitore è in modalità di preriscaldamento. Dopo circa 30 secondi, la spia del robot pulitore diventa blu costante, indicando che è pronto per iniziare a lavorare.

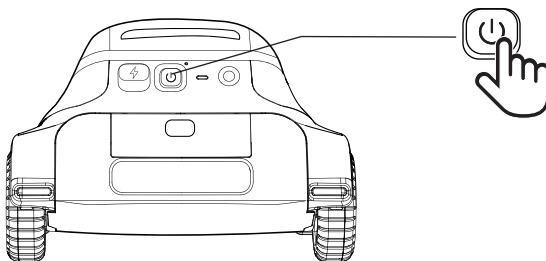

## 2.3 Controllare il livello della batteria

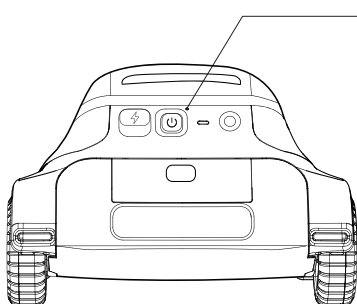

Verde: Il robot pulitore può funzionare normalmente.

Rosso: La batteria si è scaricata e deve essere ricaricata.

## 2.4 Posizionare il robot pulitore nella piscina

Rilasciarlo lentamente affinché affondi nella piscina.

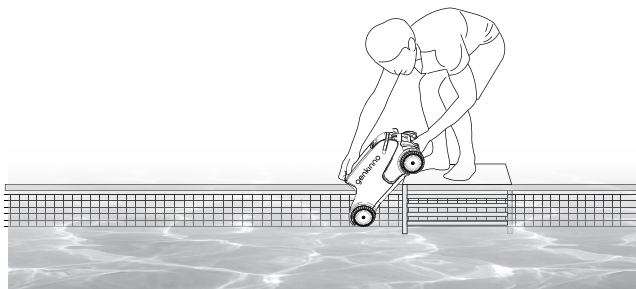

## 2.5 Parcheggio automatico

Quando la batteria è scarica, il robot si parcheggia da sola in modo da poterla estrarre facilmente.

## 2.6 Prendere il robot pulitore dalla piscina

Localizzare e afferrare il cavo galleggiante, quindi tirarlo per estrarre il robot pulitore dalla piscina.

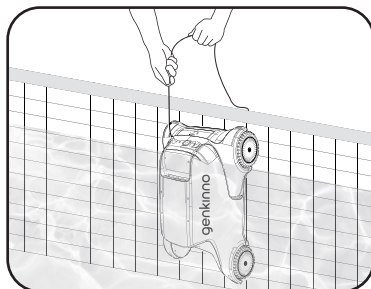

## 2.7 Pulizia del filtro dopo l'uso

Si raccomanda di pulire il filtro dopo ogni ciclo di pulizia.

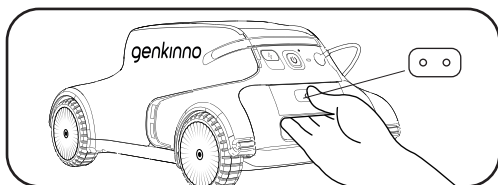

**1**  
Premi il pulsante

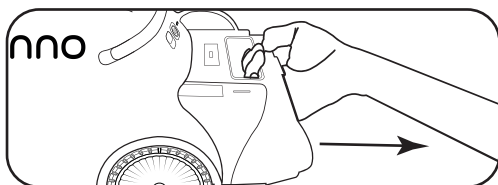

**2**  
Sfila la tanica del  
filtro dell'acqua.

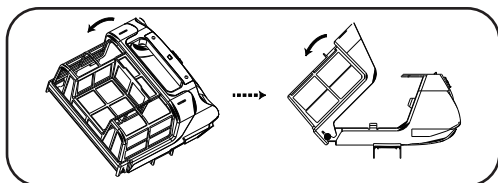

**3**  
Apri la tanica del  
filtro dell'acqua.

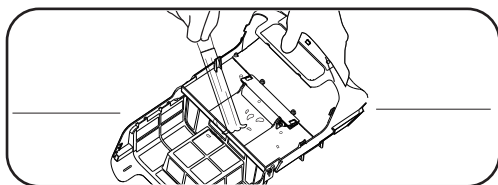

**4**  
Pulisci la tanica del filtro  
dell'acqua.  
Si consiglia di pulire  
accuratamente entrambi i  
lati della rete del filtro.

## 2.8 Ricarica del robot pulitore di piscine

- Dopo ogni utilizzo, caricare prontamente il robot pulitore per assicurarsi che sia pronto per l'uso successivo.
- Prima di caricare, assicurarsi che la porta di ricarica sia asciutta.
- Una volta caricata completamente, ricordarsi di ricollegare prontamente il tappo di gomma.

### 3. Ulteriori istruzioni per l'uso del prodotto

#### 3.1 Indicatori di stato del robot pulitore di piscine

Il robot pulitore è dotato di indicatori di stato a LED. La tabella seguente descrive lo stato indicato dai diversi metodi di lampeggiamento.

Indicatore di stato di P2	
Blu lampeggiando lentamente	Modalità automatica, Pausa
Blu costante	Modalità automatica, Avvio
Verde lampeggiando lentamente	Modalità manuale, Pausa
Verde costante	Modalità manuale, Avvio
Bianco lampeggiando	Il robot pulitore si sta preriscaldando e le operazioni di pulizia inizieranno al termine del processo di preriscaldamento.
Rosso costante	Batteria scarica

#### 3.2 Modalità automatica

Una volta acceso, il robot pulitore entra in modalità automatica per impostazione predefinita, ed inizia a funzionare circa 0,5-1 minuto dopo essere stato collocato nella piscina.

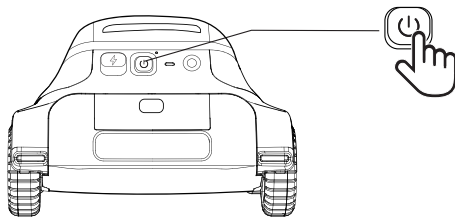

##### 3.2.1 Interruttore della modalità potenza automatica

- La potenza predefinita del robot pulitore è di 40 W;
- La potenza di aspirazione massima del robot pulitore, pari a 70 W, si attiva automaticamente quando il robot incontra grandi foglie e altri detriti.

## 3.3 Modalità manuale (Il telecomando deve essere acquistato separatamente)

### 3.3.1 Parti del telecomando

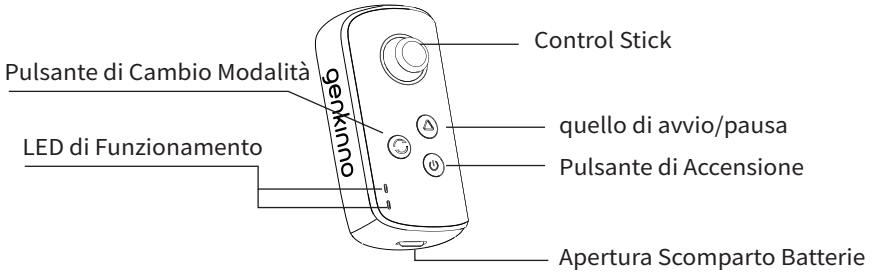

### 3.3.2 Prima di utilizzare il telecomando per la prima volta

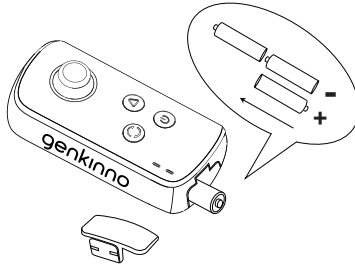

Inserire tre batterie AA nel telecomando come indicato nella figura, quindi associare il telecomando al robot pulitore.

- ① Premere e tenere premuto il pulsante di accensione finché il telecomando si accende.
- ② Quindi premere e tenere premuto il pulsante di cambio modalità per 5 secondi, attendere fino a quando le luci verde e blu lampeggiano alternativamente.
- ③ Accendete il dispositivo di pulizia, aspettate di sentire un "bip~" e vedrete la luce LED del telecomando diventare costante, indicando un accoppiamento riuscito.

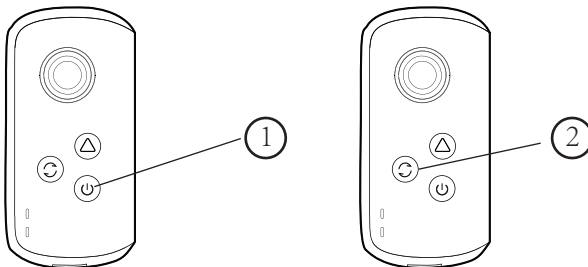

### 3.3.3 Passare alla modalità manuale

Accendere il telecomando e premere il tasto selettore di modalità. La spia LED diventa verde, indicando che il robot pulitore è passato alla modalità manuale.

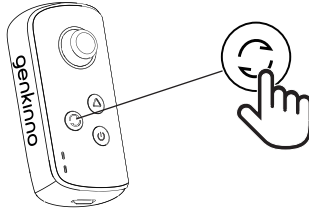

### 3.3.4 Tasto di avvio ed pausa

Premere il pulsante di Avvio/Pausa per controllare l'avvio e la pausa del robot pulitore. Quando il segnale luminoso rimane costantemente verde/azzurro, significa che il robot pulitore è in funzione. Quando il segnale luminoso lampeggia, significa che il robot pulitore è in pausa.

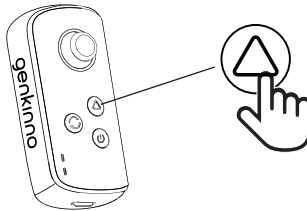

### 3.3.5 Telecomandare il robot pulitore

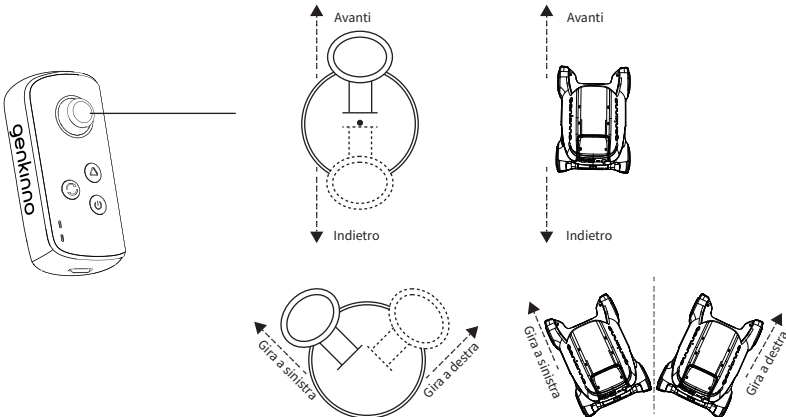



## 3.3.6 LED indicatore di stato del telecomando

Indicatore di stato del telecomando	
Blu lampeggiando lentamente	Modalità automatica, Pausa
Blu costante	Modalità automatica, Avvio
Verde lampeggiando lentamente	Modalità manuale, Pause
Verde costante	Modalità manuale, Avvio
Rosso lampeggiando	Il telecomando e il robot pulitore sono scollegati
Rosso costante	Batteria scarica
Blu e verde LED lampeggiando lentamente alternativamente	Stato dell'associazione

## 4. App Genkinno

Il Genkinno P2 supporta la connessione all'App per la gestione del robot pulitore. Cercare "Genkinno" su Google Play o App Store per scaricare e installare l'applicazione sul tuo telefono.

È possibile accedere ai seguenti servizi:

- Gestire il robot pulitore ed eseguire gli aggiornamenti del firmware.
- Acquisire conoscenze sulla manutenzione della piscina e del robot pulitore per una migliore gestione della piscina.
- Contattare il team di supporto ufficiale per ricevere assistenza tecnica tempestiva.

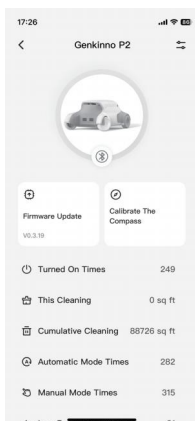

Pagina del dispositivo

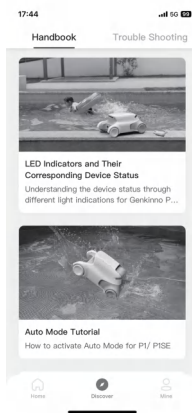

Pagina delle conoscenze

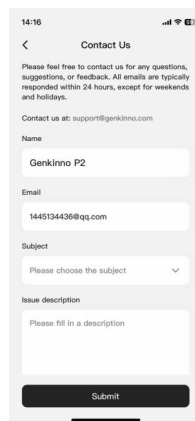

Pagina dei contatti

## 4.1 Scaricare l'App e iscrizione

Prima di utilizzarlo per la prima volta, è possibile scansionare il codice o cercare "Genkinno" su App Store o Google Play per scaricare l'App Genkinno. Quindi, seguire le indicazioni per registrarti ed accedere al tuo account.



Download dell'app

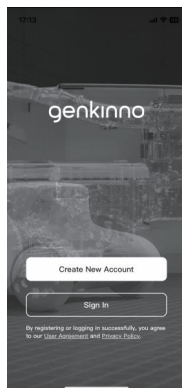

Registrazione

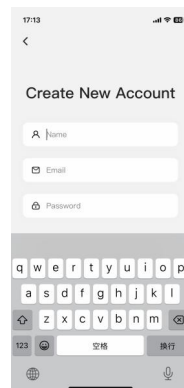

Registrazione

## 4.2 Associazione del robot pulitore

Per accendere il robot pulitore, aprire l'App Genkinno e toccare Aggiungere nuovo dispositivo.

Quindi selezionare Genkinno P2 per accedere alla pagina di ricerca.

Una volta visualizzato il nome del prodotto in questione, toccare per completare il processo di associazione iniziale.

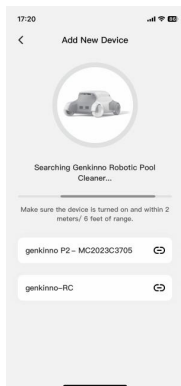

Pagina di ricercar



Pagina di connession

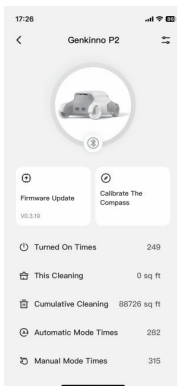

Pagina di connessione riuscita

### 4.3 Aggiornamento del firmware

Toccare **Aggiornamento firmware** per aggiornare il firmware alla versione più recente. Questo processo richiede circa 3~4 minuti.

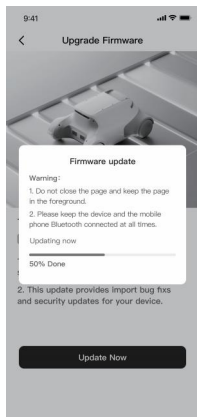

Aggiornamento del firmware

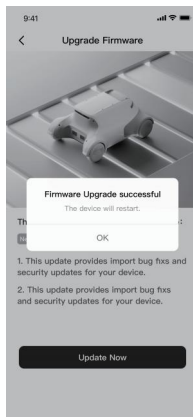

Aggiornamento riuscito

## 5. Conservazione

- Assicurarsi che il robot pulitore sia spento.
- Assicurarsi che non rimanga acqua all'interno del robot pulitore e mantenerlo asciutto.
- Pulire accuratamente il filtro e il robot pulitore.
- Conservare il robot pulitore al chiuso, al riparo dalla luce solare diretta e da agenti atmosferici come pioggia o gelo.
- Se il robot pulitore non sarà utilizzato per un lungo periodo di tempo, caricarlo ogni tre mesi per mantenere la carica della batteria tra il 40% e il 60%.
- Durante l'inverno, riporre il robot pulitore al chiuso per evitare che si danneggi.

## 6. Specifiche tecniche

<b>PC102</b>	
Dimensione del prodotto	415×276×200 mm
Peso	4,6 kg
Profondità massima dell'acqua	2,7 m / 9 piedi
Durata massima di esecuzione	120 min (con filtro da 147µm)
Dimensione massima della piscina	100 m <sup>2</sup> / 1076 piedi quadrati
Temperatura dell'acqua della piscina	0°C-40°C
pH	7,0-7,8
Pendenza massima della piscina	15°
Temperatura di conservazione	-20°C-45°C, RH ≤ 75%
<b>Modulo di pulizia</b>	
Potenza di pulizia	40 W (predefinito)
Capacità del filtro	2,4 L
Dimensione del filtro	147 µm
Copertura della pulizia	Solo fondo
Modalità di pulizia	Modalità automatica /Modalità manuale
Velocità	0,2 m/s
<b>Batteria</b>	
Capacità della batteria	9000 mAh (97,2 Wh)
Tensione	10,8 V
Tensione massima di carica	12,6 V
Tipo di batteria	3S3P
Temperatura ambiente di carica	-10°C-40°C
Tempo di ricarica	3-3,5 ore
<b>Telecomando</b>	
Durata massima di esecuzione	30 ore
Distanza massima di controllo	30 m
Temperatura ambiente	0°C-40°C

## 7. Domande frequenti

Problemi	Soluzioni
Il robot pulitore non si accende	1. Il robot pulitore non si accende mentre è collegato al caricatore. Scollegare il caricatore e provare a riaccenderlo.
	2. Se il problema persiste, potrebbe essere dovuto all'esaurimento della batteria del robot pulitore. Collegare il caricatore per caricare il robot pulitore. Quando la spia del caricatore passa da rossa a verde, scollegarlo e provare a riaccendere il robot pulitore.
Il robot pulitore non può caricare	1. Verificare che il caricatore sia in buone condizioni. Innanzitutto, collegare il caricatore direttamente a una fonte di alimentazione e osservare se la spia del caricatore è accesa. Se la spia del caricatore non si accende, il caricatore è difettoso.
	2. Se la spia di alimentazione funziona correttamente e la spia di alimentazione del robot pulitore diventa verde quando è collegato alla fonte di alimentazione, potrebbe esserci un problema con il robot pulitore. Contattarci per assistenza: <a href="mailto:support@genkinno.com">support@genkinno.com</a>
Il robot pulitore non può muoversi	1. Se la spia della batteria del robot pulitore è rossa, sta esaurendo la batteria. Si prega di caricare il robot pulitore.
	2. Se la spia della batteria del robot pulitore è verde, controllare che il filtro nel serbatoio dell'acqua non sia ostruito.
Quando il robot pulitore è acceso, la spia di stato lampeggia in bianco	1. Quando il robot pulitore è acceso e la luce bianca lampeggia, il robot pulitore è in fase di avvio. Attendere circa 1 minuto e quando la spia diventa blu costante, il robot pulitore è pronto per eseguire le operazioni di pulizia.
Il telecomando non può controllare il robot pulitore	Il telecomando e il robot pulitore potrebbero non essere associati. Seguire il manuale utente per associare il robot pulitore e il telecomando, e riprovare.

## 8. Avvertimenti e precauzioni

### IMPORTANTI ISTRUZIONI DI SICUREZZA, LEGGI E SEGUI TUTTE LE ISTRUZIONI!

#### 8.1 Ti preghiamo di seguire attentamente le seguenti AVVERTENZE:

- Utilizza solo gli accessori raccomandati o venduti dal produttore.
- Non lasciare che bambini salgano sul robot o ci giochino.
- Usa solo l' alimentatore originale e autorizzato.
- Il caricatore deve essere connesso a una presa anti-infiltrazione durante il caricamento.
- Non utilizzare il robot se ci sono persone o animali nella piscina.
- Durante il caricamento, il robot deve essere scoperto e riposto in un luogo fresco per evitare danni alle componenti elettriche interne causati dal surriscaldamento.
- Solo professionisti certificati possono smantellare il driving kit sigillato del robot.
- Non utilizzare il robot mentre è attivo il filtro della piscina.
- L' olio sigillante del servocomando contiene grasso, che può causare inquinamento dell' acqua se esposto.
- Se il robot deve essere immagazzinato per lunghi periodi di tempo, si consiglia di caricarlo ogni tre mesi per mantenere la vita della batteria tra il 40%-60%. Si prega di usare solo il caricatore originale e autorizzare. Se il robot non viene caricato per molto tempo, il voltaggio della batteria sarà inferiore al voltaggio di protezione del sovra-scarico a causa dell' auto scaricamento della batteria, che può causare danni permanenti.
- Non usare o riporre il robot vicino a fonti di calore.
- Non bucare il rivestimento esterno del robot con unghie o altri oggetti affilati.
- Non martellare, colpire o lanciare il robot.
- Assicurati che la presa per la ricarica sia asciutta prima di ricaricare.

#### 8.2 Si prega di assicurare che le seguenti PRECAUZIONI vengano implementate:

- Controlla le ruote per assicurarti che girino correttamente.
- Pulisci e lava sempre il filtro dopo ogni utilizzo.
- Spegni il robot durante la manutenzione, la pulizia e quando non viene utilizzato.
- Il robot dovrebbe essere riposto in un luogo fresco e ventilato, al riparo dalla luce solare diretta.
- A causa delle limitazioni della capacità della batteria, il robot è adatto solo a piscine fino a 100m<sup>2</sup>; altrimenti, la pulizia verrà danneggiata o ridotta.

## 9. Garanzia

Questo prodotto ha superato tutti i controlli qualità e i test di sicurezza seguendo le norme e regolamentazioni rilevanti e gli standard di sicurezza più alti.

Informazioni sulla Garanzia

- Questa garanzia è nulla se il prodotto è stato alterato, mal utilizzato, o riparato da personale non autorizzato.
- La garanzia si estende solo a difetti di manifattura e non copre alcun danno causato dall' utilizzo scorretto del proprietario.
- Il numero dell' ordine deve essere presentato per ogni richiesta di risarcimento o riparazione durante il periodo in garanzia.

### Periodo di garanzia

Part	Northern America	Europe	Australia	Other Countries or areas
Motor	2 years	2 years	2 years	2 years
Battery	2 years	2 years	2 years	2 years

Assistenza Genkinno:

<https://genkinno.com/pages/support>

Servizio client Genkinno:

Se hai domande su questo documento, non esitare a contattare genkinno inviando una mail a [support@genkinno.com](mailto:support@genkinno.com)

Facebook: @genkinno



# genkinno

P2

泳池清洁机器人

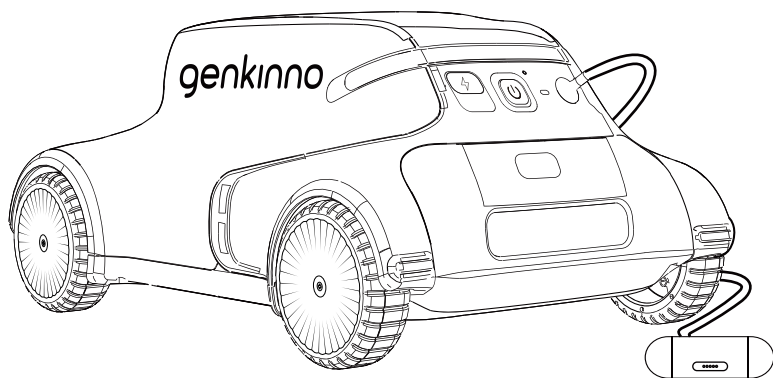

操作指南

中文

感谢您选择了Genkinno泳池清洁机器人。

请用几分钟时间仔细阅读这本说明书,将帮助您更好更快的使用泳池清洁机器人。

使用过程中,如果有任何疑问,

欢迎登录[www.genkinno.com](http://www.genkinno.com)获取更多信息。

Genkinno服务邮箱:[support@genkinno.com](mailto:support@genkinno.com)



教学视频



APP下载

# 目录

<b>1. 开箱清单</b>	82
1.1 清单	82
1.2 部件介绍	82
1.3 适用的水质条件	83
<b>2. 首次使用前准备</b>	83
2.1 首次使用前给泳池机器人充电	83
2.2 开启泳池机器人	83
2.3 检查泳池机器人电量	84
2.4 泳池机器人入水	84
2.5 低电量自动驻边	84
2.6 泳池机器人出水	84
2.7 滤网清洁	85
2.8 泳池机器人充电	85
<b>3. 更多说明</b>	86
3.1 泳池机器人状态灯说明	86
3.2 自动模式	86
3.2.1 自适应调节吸力	86
3.3 手动模式	87
3.3.1 遥控器部件介绍	87
3.3.2 遥控器首次使用	88
3.3.3 切换至手动模式	88
3.3.4 启停控制	88
3.3.5 操控说明	88
3.3.6 遥控器指示灯说明	89
<b>4. Genkinno APP</b>	89
4.1 APP下载&注册	90
4.2 泳池机器人绑定	90
4.3 固件升级	91
<b>5. 储存</b>	91
<b>6. 产品规格</b>	92
<b>7. 常见问题答疑</b>	93
<b>8. 注意事项</b>	94
<b>9. 保修与售后</b>	95

## 1. 开箱清单

### 1.1 清单

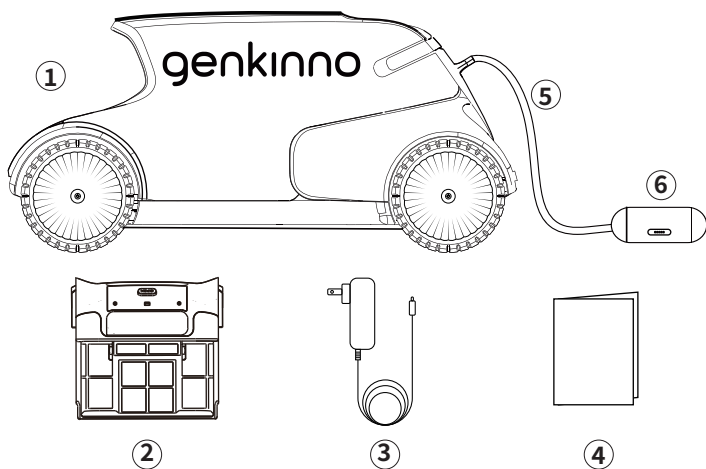

- ① 1 \* Genkinno P2泳池清洁机器人
- ② 1 \* 过滤水箱(含滤网)
- ③ 1 \* 充电器

- ④ 1 \* 用户手册
- ⑤ 1 \* 漂浮线
- ⑥ 1 \* 漂浮手柄

### 1.2 产品部件介绍

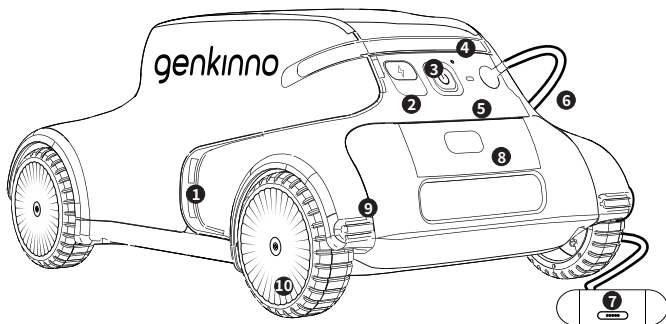

- 1. 排水口
- 2. 充电口
- 3. 电源开关
- 4. 电量指示灯
- 5. 状态指示灯

- 6. 漂浮线/信号线
- 7. 漂浮手柄/天线
- 8. 水箱卡扣
- 9. 防撞硅胶
- 10. 轮子

### 1.3 适用水质条件

在以下水质条件下使用泳池机器人

pH	7.0 - 7.8
水温	0°C - 40°C
NaCl	5000 ppm, Max

## 2. 首次使用前准备

### 2.1 首次使用前给泳池机器人充电

首次使用前, 请连接泳池机器人和充电器为机器人充电。

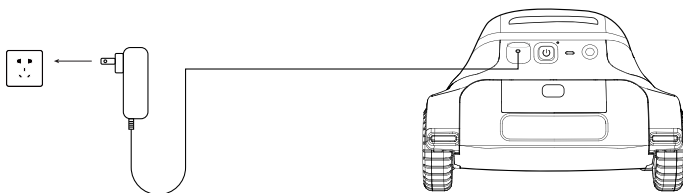

- 充电前请检查充电端口, 保持清洁干燥。
- 适配器指示灯显示红色, 表示泳池机器人正在充电。
- 适配器指示灯显示绿色, 表示充电完成。

### 2.2 开启泳池机器人

按下启动按钮, 泳池机器人开机, 白灯闪烁表示机器人在预热, 等待约30s后机器人指示灯蓝色常亮, 机器人可以开始工作。

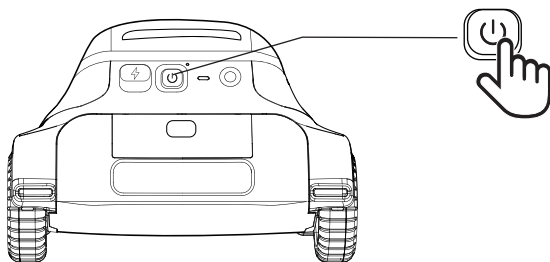

## 2.3 检查泳池机器人电量

绿灯:表示泳池机器人可以正常工作  
红灯:泳池机器人电量较低,需要充电。

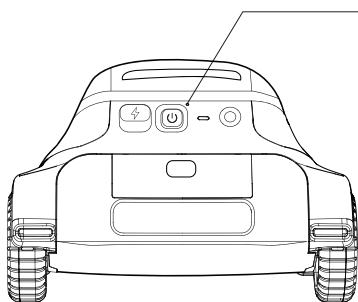

## 2.4 泳池机器人入水

将泳池机器人慢慢放入泳池,让其平稳的沉入池底。

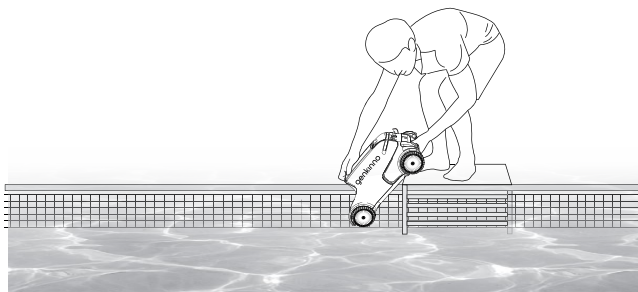

## 2.5 低电量自动驻边

当泳池机器人进入低电量状态时,会自动停靠在泳池边,方便取出。

## 2.6 泳池机器人出水

找到并抓住漂浮线,拉动漂浮线将泳池机器人从泳池中取出。

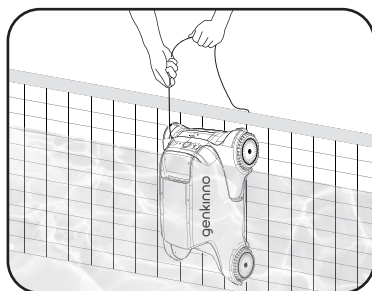

## 2.7 滤网清洁

强烈建议在每次使用后清洁滤网，避免影响下次清洁效果。



①  
按住按钮

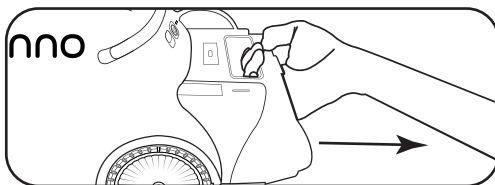

②  
拉出水箱

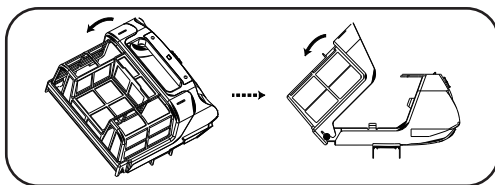

③  
打开水箱

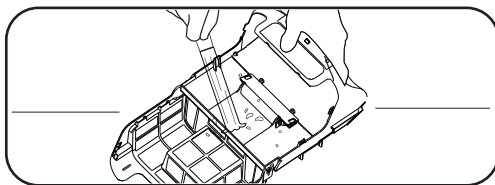

④  
清洁水箱  
建议将滤网正反两面  
均冲洗清洁

## 2.8 泳池机器人充电

每次使用后，请及时给泳池机器人充电，以便于下次使用。

充电前请确保充电口干燥。

充满电后，请及时扣上充电口胶塞。

## 3. 更多说明

### 3.1 泳池机器人状态灯说明

泳池机器人内含LED状态指示灯,请参考下表了解不同闪烁方式所指示的机器状态。

P2状态指示灯	
蓝灯慢闪	自动模式, 暂停
蓝灯常亮	自动模式, 启动
绿灯慢闪	手动模式, 暂停
绿灯常亮	手动模式, 启动
白灯闪烁	泳池机器人正在预热, 预热结束后开始清洁执行工作
红灯常亮	低电量报警

### 3.2 自动模式

启动后, 泳池机器人默认自动模式, 泳池机器人将在放入泳池内约30秒至1分钟后开始运行。

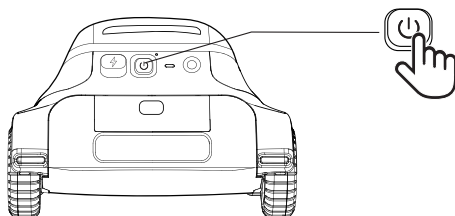

#### 3.2.1 自适应调节吸力

- 泳池机器人开启后默认功率为40W;
- 当遇到大树叶、斜坡等场景时, 会自动增大功率, 最大可增大至70W, 保证清洁效果。



### 3.3 手动模式 (遥控器需额外购买)

#### 3.3.1 遥控器部件介绍

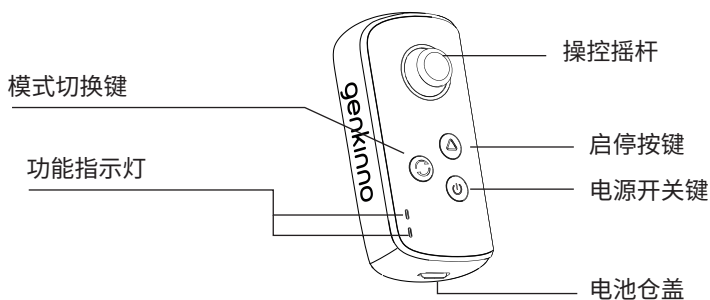

#### 3.3.2 遥控器首次使用

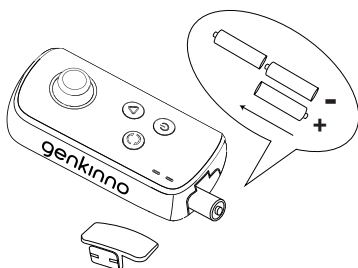

请将三节5号电池按照图示装入遥控器中，然后将遥控器和泳池机器人进行对频。

- ① 长按电源开关键，直到遥控器开机；
- ② 然后长按模式切换键5s，等到绿灯和蓝灯交替闪烁；
- ③ 开启泳池机器人，待听到“滴~”，且遥控器LED灯变为蓝灯常亮，表示对频成功。

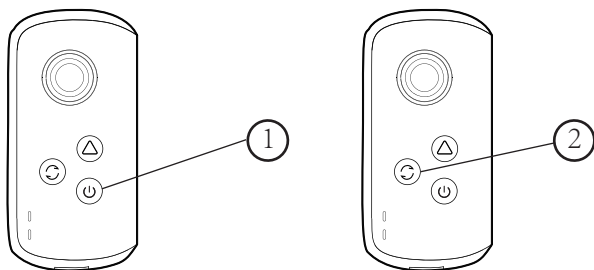

### 3.3.3 切换至手动模式

打开遥控器，单击模式切换键，LED灯变为绿色，表示泳池机器人切换到手动模式。

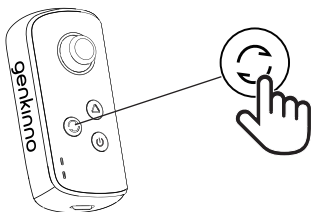

### 3.3.4 启停控制

单击启停按键，可以控制泳池机器人的启动与暂停。功能指示灯绿灯/蓝灯常亮，表示泳池机器人启动，指示灯闪烁，表示泳池机器人暂停工作。

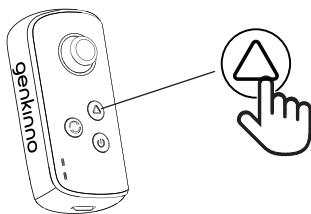

### 3.3.5 操控说明

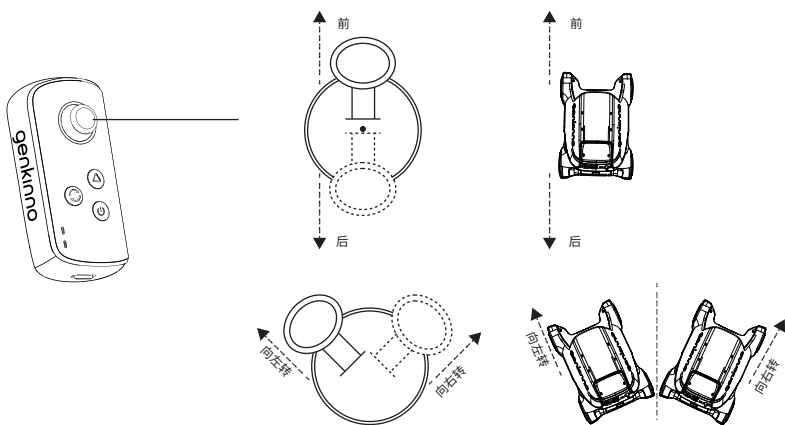

## 3.3.6 遥控器指示灯说明

遥控器指示灯说明	
蓝灯慢闪	自动模式, 暂停
蓝灯常亮	自动模式, 启动
绿灯慢闪	手动模式, 暂停
绿灯常亮	手动模式, 启动
红灯常亮	低电量报警
红灯闪烁	遥控器断连
蓝灯和绿灯交替慢闪	遥控器在对频模式

## 4. Genkinno APP

Genkinno P2支持连接APP管理泳池机器人, 从Google Play或APP Store搜索“Genkinno”下载安装应用到手机上。

通过APP, 可以获取以下的服务:

- 管理泳池机器人, 并对机器人进行固件升级;
- 获取泳池与机器人维护常识, 更好的管理泳池;
- 联系官方, 及时获取技术服务团队的支持。

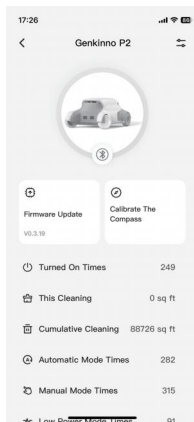

泳池机器人信息

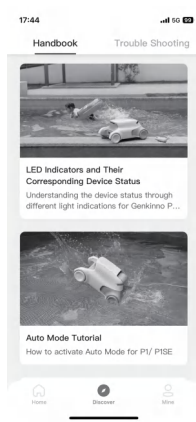

维护常识

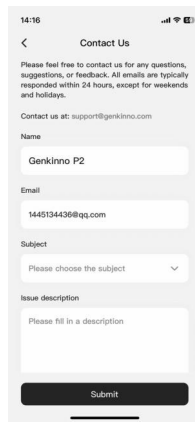

联系官方

## 4.1 APP下载&注册

首次使用前,可扫码在App Store或Google Play下载Genkinno App,然后根据提示注册/登录账号。



APP 下载二维码



注册

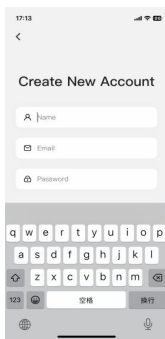

注册页面

## 4.2 泳池机器人绑定

机器人开机,打开APP点击“Add New Device”并选择“Genkinno P2”开始进入搜索页面,待列表显示相关的产品名称后,选择产品,完成首次绑定。

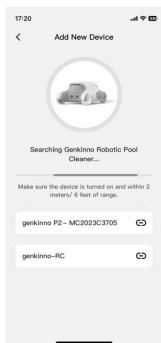

搜索页面



连接页面

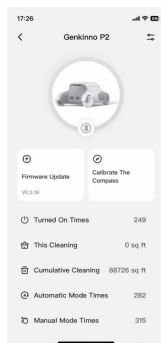

连接成功页面

### 4.3 固件升级

点击“固件升级”，将固件升级至最新版本。此过程持续约3~4分钟。

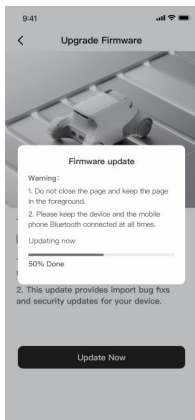

固件升级

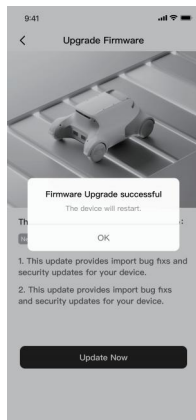

升级完成

## 5. 存储

- 请确保泳池机器人关机。
- 确保清洁机器人中没有水残留，且保持干燥。
- 彻底清洁滤网和机器人。
- 将泳池机器人存放在不受阳光直射/雨淋/霜冻的环境中。
- 存放前请将泳池机器人充满电，且每三个月充一次电，以保持电池容量在40%-60%之间。
- 冬季请将泳池机器人存储在室内，避免对机器造成损坏。

## 6. 产品规格

产品基本信息	
产品尺寸	415×276×200 mm
重量	4.6kg
最大泳池水深	2.7m
最长续航时间	120min (使用147μm的滤网)
适用泳池大小	100m <sup>2</sup>
工作环境温度	0°C ~ 40°C
泳池酸碱度	7.0 ~ 7.8
泳池最大倾斜角	15°
存储温度	-20°C - 45°C, RH ≤ 75%
清洁模块	
清洁功率	额定功率40W
过滤水箱容量	2.4L
可过滤微粒范围	147μm
泳池覆盖	池底
清洁模式	自动 / 手动
清洁速度	0.2m/s
电池	
电池容量	9000 mAh (97.2Wh)
标称电压	10.8V
充电限制电压	12.6V
电池类型	3S3P
充电环境温度	-10°C - 40°C
充电耗时	3 - 3.5h
遥控器	
最长续航时间	30h
最远控制距离	30m
工作环境温度	0°C ~ 40°C

## 7. 常见问题答疑

现象	解决措施
清洁机器人无法开机	1.机器人在连接充电器时是无法开机的,请拔掉充电器再尝试开机。
	2.如果仍然无法开机,可能是机器人电量耗尽,请连接充电器给机器人充电,等充电器指示灯从红灯转为绿灯时候,拔掉充电器再尝试开机。
清洁机器人无法充电	1.检查充电器是否完好,先单独将充电器接在电源上,观察充电器的指示灯是否显示,如果充电器指示灯不亮,说明充电器异常。
	2.电源指示灯可以正常亮,连上机器人后,电源指示灯显示绿灯,说明机器人异常。请联系:support@genkinno.com
清洁机器人工作时不移动	1.如果机器人电量灯显示红色,说明机器人没电了,请给机器人充电。
	2.如果机器人电量灯显示绿色,请检查过滤水箱滤网,确保过滤水箱的滤网没有堵塞。
清洁机器人开机后,状态灯白灯闪烁	1.机器人开机后白灯闪烁表示处于启动中,等待1min左右,机器人变为蓝灯常亮后,机器人将执行清洁工作。
遥控器无法操控清洁机器人	1.遥控器和机器人可能没有配对,请按说明书指引将机器人和遥控器配对后再尝试。

## 8. 注意事项

### 8.1 请严格遵守以下警告：

- 禁止使用非官方推荐或销售的配件。
- 此型号仅适用于池底清洁。
- 请勿让儿童骑乘或玩耍。
- 请勿使用非原装和未授权的电源适配器。
- 充电时，电源适配器必须连接到有漏电保护的插座。
- 当池中有人或动物时，请勿操作泳池机器人。
- 充电时，应将泳池机器人放在阴凉处，不要被任何东西覆盖，以防过热损坏内部电器元件。
- 只有经过认证的专业人员才能拆卸泳池机器人的密封核心套件。
- 泳池过滤器运行时请勿操作泳池机器人。
- 泳池机器人电机内部含有油脂，破损需要及时将机器人取出。
- 如果泳池机器人需要长期存放，应每三个月充电一次，以保持电池容量在40%-60%之间。请仅使用原装和授权的电源适配器。如果泳池机器人长时间不充电，由于电池的自放电，电池电压会低于过放保护电压，可能造成不可逆的损坏。
- 请勿在任何高温热源附近使用或存放泳池机器人。
- 请勿用指甲或其他尖锐物品刺破泳池机器人外壳。
- 请勿锤击、撞击或投掷泳池机器人。
- 充电前请确保充电插座干燥。

### 8.2 请确保执行以下预防措施：

- 检查泳池机器人车轮，确保它们转动正常。
- 使用后务必清洁和清洗过滤网。
- 保养、清洁或不使用时，请关闭泳池机器人。
- 泳池机器人应存放在阴凉通风处，避免阳光直射。
- 由于电池容量的限制，该泳池机器人仅适用于面积不超过100m<sup>2</sup>的游泳池；否则会影响清洁效果。



## 9. 保修与售后

该产品已通过工厂技术部门进行的所有质量控制和安全测试，符合相关法律法规要求。

### 保修信息

- 如果产品被未经授权的人员更改、误用或维修，则本保修无效。
- 保修仅适用于制造缺陷，不包括因所有者对产品处理不当而造成的任何损坏。
- 保修期内的任何索赔或维修必须提供订单号或其他相关记录。

### 保修说明表

部件	北美地区	欧洲	澳大利亚	中国	其他地区
电机	2年	2年	2年	2年	2年
电池	2年	2年	2年	2年	2年

您可以在genkinno官方网站查询最新信息:  
<https://genkinno.com/pages/support>

如果您对说明书有任何疑问或建议,  
请通过以下电子邮箱联系我们: [support@genkinno.com](mailto:support@genkinno.com)

www.genkinno.com



**SUCCESS COURIER SL**

CALLE RIO TORMES NUM.1,PLANTA 1,DERECHA,  
OFICINA 3,Fuenlabrada, Madrid,28947 Spain

OST-EU-20230209000031

successservice2@hotmail.com



Points de collecte sur [www.quefairedemesdechets.fr](http://www.quefairedemesdechets.fr)